

# *can-am*®



## MAVERICK

2025

Manuale delle specifiche del prodotto con specifiche del veicolo, accessori,  
parti e manutenzione



# SE LO VENDIAMO, LO GARANTIAMO.

---

## Garanzia limitata BRP\* su nuovi ricambi, accessori e abbigliamento protettivo

---

### Garanzia limitata 1 anni\*\*

- Ricambi e accessori originali BRP installati dall'utente o dal concessionario autorizzato BRP
- Prodotti aftermarket commercializzati attraverso BRP
- Abbigliamento protettivo

### Garanzia limitata 4 anni\*\*

- Caschi

TUTTI I DETTAGLI PRESSO IL PROPRIO  
CONCESSIONARIO DI VEICOLI CAN-AM  
OFF-ROAD

\* Per acquisti effettuati presso un concessionario/distributore autorizzato BRP o un negozio online autorizzato BRP. Sussistono altre limitazioni: consulta la garanzia limitata o contatta il tuo concessionario autorizzato di veicoli fuoristrada Can-Am. Questa garanzia limitata potrebbe non applicarsi agli accessori installati in fabbrica e alle parti e agli accessori Evinrude.

\*\* Tranne quanto diversamente previsto o richiesto dalla legge.

**CANAMOFFROAD.COM**

© 2024 Bombardier Recreational Products Inc. (BRP). Tutti i diritti riservati. ®, TM e il logo BRP sono marchi registrati di BRP o delle sue affiliate. Negli Stati Uniti, i prodotti sono distribuiti da BRP US Inc. †Tutti gli altri marchi sono di proprietà dei rispettivi titolari. BRP si riserva il diritto di sospendere o modificare specifiche, prezzi, design, caratteristiche, modelli o dotazioni senza incorrere in alcun obbligo. Alcuni modelli mostrati potrebbero comprendere accessori opzionali. Le prestazioni del prodotto possono variare in funzione di fattori esterni. BRP consiglia un corso di formazione per tutti gli utenti di SxS. Rivolgersi al concessionario. La guida di un SxS potrebbe essere rischiosa. Non superare mai la capacità di carico di SxS. Tutti i modelli di SxS sono destinati ad essere utilizzati da conducenti di età pari o superiore a 16 anni. Leggere la guida dell'operatore. Seguire tutte le istruzioni e le disposizioni di sicurezza e osservare le leggi e le normative vigenti. Gli SxS sono destinati esclusivamente all'utilizzo fuoristrada. Non devono mai circolare su superfici asfaltate o strade pubbliche. Per garantire la sicurezza, conducente e passeggero devono sempre indossare casco, protezione per gli occhi e indumenti protettivi adeguati. Mai guidare sotto l'effetto di alcool o stupefacenti. Evitare manovre acrobatiche. Evitare le velocità eccessive e prestare particolare attenzione su terreni accidentati. Guidare sempre responsabilmente e in sicurezza. Per ulteriori dettagli, consultare un concessionario BRP autorizzato e visitare <https://can-am.brp.com/>.





# PERSONALIZZAZIONE FACILE

**1**

Seleziona  
il modello

**2**

Seleziona  
il pacchetto.

**3**

Personalizza colore, motore  
e accessori (o pacchetti di  
accessori) per il tuo veicolo.

**4**

Fai clic su "Salva"  
o "Richiedi un  
preventivo".



Se lo puoi sognare, lo puoi costruire. E viverlo. Creare un veicolo Can-Am su misura per le esigenze dei nostri piloti non è mai stato così facile. Scansiona il codice QR e segui la procedura descritta sopra.

**COSTRUISCI  
IL TUO ORA**





# SPECIFICHE TECNICHE



# MAVERICK



**MAVERICK DS TURBO RR**

Scandi Blue & Orange Crush



**MAVERICK X RS TURBO RR**

Triple Black



**MAVERICK X RS TURBO RR SAS**

Fiery Red & Hyper Silver



**MAVERICK X RC TURBO RR**

Hybrid White & Legion Red



**MAVERICK MAX X RS TURBO RR SAS**

Fiery Red & Hyper Silver

	MAVERICK DS TURBO RR	MAVERICK X RS TURBO RR	MAVERICK X RS TURBO RR SAS	MAVERICK X RC TURBO RR	MAVERICK MAX X RS TURBO RR SAS	
<b>MOTORE</b>	<b>Tipo di motore</b>	Motore 200 hp, Rotax ACE (Advanced Combustion Efficiency) 900 cc sovralimentato, tre cilindri, raffreddato a liquido con intercooler integrato e filtro aria ad alte prestazioni	Motore 200 hp, Rotax ACE (Advanced Combustion Efficiency) 900 cc sovralimentato, tre cilindri, raffreddato a liquido con intercooler integrato e filtro aria ad alte prestazioni	Motore 200 hp, Rotax ACE (Advanced Combustion Efficiency) 900 cc sovralimentato, tre cilindri, raffreddato a liquido con intercooler integrato e filtro aria ad alte prestazioni	Motore 200 hp, Rotax ACE (Advanced Combustion Efficiency) 900 cc sovralimentato, tre cilindri, raffreddato a liquido con intercooler integrato e filtro aria ad alte prestazioni	
	<b>Sistema di erogazione carburante</b>	Intelligent Throttle Control (iTC™) con iniezione elettronica di carburante (EFI)	Intelligent Throttle Control (iTC™) con iniezione elettronica di carburante (EFI)	Intelligent Throttle Control (iTC™) con iniezione elettronica di carburante (EFI)	Intelligent Throttle Control (iTC™) con iniezione elettronica di carburante (EFI)	
	<b>Trasmissione</b>	Primaria pDrive e CVT Quick Response System x (QRS-X) con elevato flusso d'aria L / H / N / R / P	Primaria pDrive e CVT Quick Response System x (QRS-X) con elevato flusso d'aria L / H / N / R / P	Primaria pDrive e CVT Quick Response System x (QRS-X) con elevato flusso d'aria L / H / N / R / P	Primaria pDrive e CVT Quick Response System x (QRS-X) con elevato flusso d'aria L / H / N / R / P	Primaria pDrive e CVT Quick Response System X (QRS-X) con elevato flusso d'aria, L / H / N / R / P
	<b>Trazione</b>	Differenziale anteriore bloccabile con tecnologia esclusiva Smart-Lok, vero 2WD/4WD con blocco del differenziale anteriore / 4WD TRAIL ACTIV / 4WD TRAIL	Differenziale anteriore bloccabile con tecnologia esclusiva Smart-Lok*, vero 2WD/4WD con blocco del differenziale anteriore / 4WD TRAIL ACTIV / 4WD TRAIL	Differenziale anteriore bloccabile con tecnologia esclusiva Smart-Lok, vero 2WD/4WD con blocco del differenziale anteriore / 4WD TRAIL ACTIV / 4WD TRAIL	Differenziale anteriore bloccabile con tecnologia esclusiva Smart-Lok*. Vero sistema di trazione a 4 modalità: 2WD / 4WD con blocco del differenziale anteriore / 4WD ROCK / 4WD TRAIL	Differenziale anteriore bloccabile con tecnologia esclusiva Smart-Lok, vero 2WD/4WD con blocco del differenziale anteriore / 4WD TRAIL ACTIV / 4WD TRAIL
	<b>Servosterzo</b>	Dynamic Power Steering (DPS™) a tre modalità a coppia elevata	Dynamic Power Steering (DPS™) a tre modalità a coppia elevata	Dynamic Power Steering (DPS™) a tre modalità a coppia elevata	Dynamic Power Steering (DPS™) a tre modalità a coppia elevata	Dynamic Power Steering (DPS™) a tre modalità a coppia elevata
<b>SOSPENSIONI</b>	<b>Sospensione anteriore</b>	Doppio braccio ad A con barra stabilizzatrice / Escursione sospensione 50,8 cm	Doppio braccio ad A con barra stabilizzatrice / Escursione sospensione 55,9 cm / Bracci di ispirazione autocarri Trophy	Doppio braccio ad A con barra stabilizzatrice / Escursione sospensione 55,9 cm / Bracci di ispirazione trophy truck	Doppio braccio ad A con barra stabilizzatrice ispirato ai trophy truck / Escursione sospensione 55,9 cm	
	<b>Ammortizzatori anteriori</b>	Piggyback SHOWA HPG 2.5 (compressione a doppia velocità, molla dual rate)	FOX† 2.5 PODIUM RC2† Piggyback con bypass, regolazione della compressione e dell'estensione a due velocità	FOX† 2.5 PODIUM† Piggyback con bypass e tecnologia Smart-Shox** con valvola DDA (Dynamic Damping Adjustment)	FOX† 2.5 PODIUM RC2† piggyback con bypass, regolazione della compressione e dell'estensione a due velocità	FOX† 2.5 PODIUM† Piggyback con bypass e tecnologia Smart-Shox** con valvola DDA (Dynamic Damping Adjustment)
	<b>Sospensione posteriore</b>	Torsional Trailing Arm X (TTX) a 4 bracci con barra stabilizzatrice da 50,8 cm di escursione	Torsional Trailing X (TTX) a 4 bracci con barra stabilizzatrice / Escursione sospensione 61 cm	Torsional Trailing X (TTX) a 4 bracci con barra stabilizzatrice / Escursione sospensione 61 cm	Torsional Trailing Arm X (TTX) a 4 bracci con barra stabilizzatrice e bracci inferiori arcuati da 61 cm di escursione della sospensione	Torsional Trailing X (TTX) a 4 bracci con barra stabilizzatrice / Escursione sospensione 55,9 cm
	<b>Ammortizzatori posteriori</b>	Piggyback SHOWA HPG 2.5 (compressione a doppia velocità, molla dual rate)	FOX† 3.0 PODIUM RC2† con bypass, regolazione della compressione e dell'estensione a due velocità	FOX† 3.0 PODIUM† con bypass e tecnologia Smart-Shox** con valvola DDA (Dynamic Damping Adjustment) **Smart-Shox è stato sviluppato in collaborazione con Tractive Industries, leader di mercato nel settore delle sospensioni	FOX† 3.0 PODIUM RC2† con bypass, regolazione della compressione e dell'estensione a due velocità	FOX† 3.0 PODIUM† con bypass e tecnologia Smart-Shox** con valvola DDA (Dynamic Damping Adjustment) **Smart-Shox è stato sviluppato in collaborazione con Tractive Industries, leader di mercato nel settore delle sospensioni
<b>PNEUMATICI/CERCHI</b>	<b>Pneumatici anteriori e posteriori</b>	Maxxis Carnivore† 30 x 10 x 14"	XPS Trac Force 32 x 10 x 15"	XPS Trac Force 32 x 10 x 15"	Maxxis Liberty† 32 x 10 x 15"	
	<b>Cerchi</b>	Da 14" in alluminio pressofuso	Cerchi beadlock da 15" in alluminio pressofuso	Cerchi beadlock da 15" in alluminio pressofuso	Cerchi beadlock da 15" in alluminio pressofuso	Cerchi beadlock da 15" in alluminio pressofuso
<b>FRENI</b>	<b>Anteriori</b>	Dischi freno doppi da 262 mm con pinze idrauliche a doppio pistone	Dischi freno doppi da 262 mm con pinze idrauliche a doppio pistone	Dischi freno doppi da 262 mm con pinze idrauliche a doppio pistone	Dischi freno doppi da 262 mm con pinze idrauliche a doppio pistone	
	<b>Posteriori</b>	Dischi freno doppi da 248 mm con pinze idrauliche a doppio pistone	Dischi freno doppi da 248 mm con pinze idrauliche a doppio pistone	Dischi freno doppi da 248 mm con pinze idrauliche a doppio pistone	Dischi freno doppi da 248 mm con pinze idrauliche a doppio pistone	Dischi freno doppi da 248 mm con pinze idrauliche a doppio pistone
<b>DIMENSIONI/CAPACITÀ</b>	<b>Roll-bar</b>	Acciaio 980 bifasico	Acciaio 980 bifasico	Acciaio 980 bifasico	Acciaio 980 bifasico	Acciaio 980 bifasico
	<b>Peso a secco stimato*</b>	701,3 kg	762 kg	770,7 kg	836 kg	880,9 kg
	<b>Lung. x Larg. x Alt.</b>	335,3 x 162,5 x 166,1 cm	335,3 x 184,7 x 174 cm	335,3 x 184,7 x 174 cm	341,6 x 184,9 x 174 cm	419,1 x 184,7 x 174 cm
	<b>Passo</b>	259,1 cm	259,1 cm	259,1 cm	259,1 cm	342,9 cm
	<b>Altezza da terra</b>	35,6 cm	40,6 cm	40,6 cm	40,6 cm	40,6 cm
	<b>Capacità del vano di carico</b>	91 kg con aggancio rapido LinQ™	91 kg con aggancio rapido LinQ™	91 kg con aggancio rapido LinQ™	91 kg con aggancio rapido LinQ™	68 kg con aggancio rapido LinQ™
<b>CARATTERISTICHE</b>	<b>Capacità di carico</b>	Totale: 9,4 L	Totale: 9,4 L	Totale: 9,4 L	Totale: 9,4 L	Totale: 11,4 L
	<b>Posti a sedere</b>	40 L	40 L	40 L	40 L	40 L
	<b>Indicatore</b>	Display digitale panoramico da 4,5" con tastierino	Display digitale panoramico da 7,6" con tastierino	Display digitale panoramico da 7,6" con tastierino	Display digitale panoramico da 7,6" con tastierino	Display digitale panoramico da 7,6" con tastierino
	<b>Alternatore</b>	850 W	850 W	850 W	850 W	850 W
	<b>Strumentazione</b>	Uscita CC (10 A)	Uscita CC (10 A)	Uscita CC (10 A)	Uscita CC (10 A)	Uscita CC (10 A)
	<b>Illuminazione</b>	Fari a LED LED distintivi Luci posteriori a LED	Fari a LED LED decorativi Luci posteriori a LED	Fari a LED LED decorativi Luci posteriori a LED	Fari a LED LED decorativi Luci posteriori a LED	Fari a LED LED decorativi Luci posteriori a LED
<b>Verricello</b>	N/D	N/D	N/D	Verricello da 2.041 kg con cavo sintetico	N/D	
<b>Protezione</b>	Paraurti anteriore integrato Quarti di porta Piastra salvatelaio completa in HMWPE Gancio di traino posteriore	Paraurti anteriore integrato Quarti di porta Tettuccio rigido completo Cinture di sicurezza a 4 punti con imbottiture per le spalle Piastra salvatelaio completa in HMWPE Gancio di traino posteriore	Paraurti anteriore integrato Quarti di porta Tettuccio rigido completo Cinture di sicurezza a 4 punti con imbottiture per le spalle Piastra salvatelaio completa in HMWPE Gancio di traino posteriore	Paraurti anteriore Mezze porte Tettuccio in alluminio Barra antintrusione Cinture di sicurezza a 4 punti con imbottiture per le spalle Protezioni laterali in UHMWPE Piastra salvatelaio in HMWPE: Complete ad alta resistenza per differenziale / parte inferiore del paraurti / bracci sospensione anteriore e posteriore Gancio di traino posteriore Protezione per i bracci longitudinali	Paraurti anteriore integrato Quarti di porta Tettuccio rigido completo Cinture di sicurezza a 4 punti con imbottiture per le spalle Piastra salvatelaio completa in HMWPE Gancio di traino posteriore	



---

# ACCESSORI MAVERICK

---

Tettucci	9
Carenatura flessibile per abitacolo	10
Parabrezza e protezioni antivento	10
Specchietti	12
Porte	13
Accessori per sedili	14
Piastre salvatelaio in HMWPE	15
Paraurti e protezioni	16
LinQ: sistema di trasporto di facile installazione e rimozione	19
Portapacchi e trasporto	23
Illuminazione	25
Impianti audio e sistemi di comunicazione	29
Accessori elettrici ed elettronici	30
Verricelli e ganci di traino	32
Performance	34
Sistemi cingolati Apache	37
Sgombraneve ProMount	39
Teli e trasporto	42

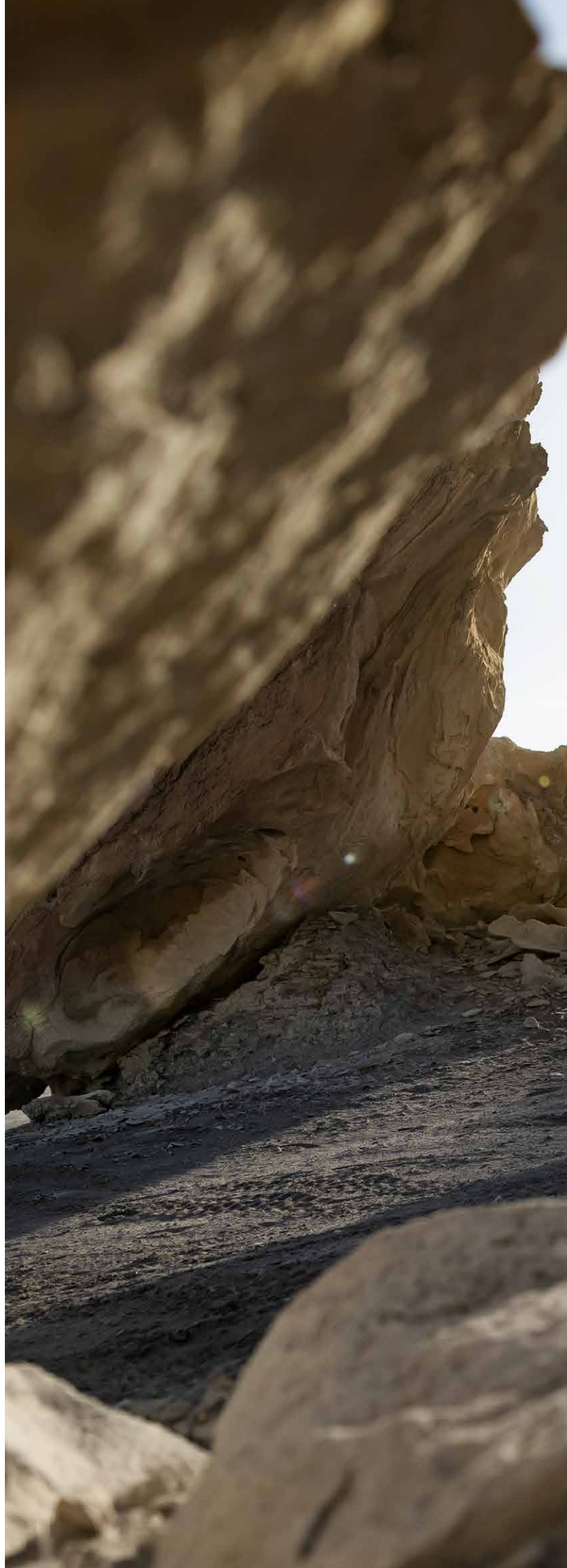







# PACCHETTI PER FARE DI TUTTO. I PACCHETTI MAVERICK.

## PASSO 1: SCEGLI IL TUO PACCHETTO BASE







		Maverick	Maverick MAX
DI BASE	Tetuccio sportivo	715005521	715003750
	Mezzo parabrezza fumé	715004291	715004291
	Frangivento posteriore	715006701	715006701
	Specchietti laterali Rally	715005262	715005262
	Pannelli inferiori per porte anteriori	715002903	715002903
	Pannelli inferiori per porte posteriori	N/D	715003751
AVANZATO	Supporto per dispositivi elettronici	715002874	715002874
	Borsa per schienale	715004277	715004277
	Bauletto isotermico LinQ da 30 L	715004778	715004778
MASSIMO	Specchietto retrovisore e monitor telecamera	715009410	715009410
	Paraurti anteriore Pre-Runner	715002878	715002878
	Modanature parafango	715002973	715002973
	Kit di attrezzi LinQ	715006829	715006829
	Portapacchi Adventure per tettuccio	715006225	715003868

## PASSO 2: SCEGLI IL TUO PACCHETTO AGGIUNTIVO

		Maverick	Maverick MAX
AUDIO	Tetuccio audio Can-Am	715007130	715006709
	Kit di apertura tettuccio Audio Can-Am	715007131	715007131
	Subwoofer Can-Am	715004956	715004956
	Kit amplificatore Can-Am	715007227	715007227
LIGHT	Barra di supporto per luci	715003529	715003529
	Cavo di alimentazione luci	715007117	715007117
	Barra di luci LED Baja Designs OnX6 Arc da 102 cm	710006818	710006818
	Luci posteriori	715009887	715009887
PILOTA	Cinture di sicurezza a 4 punti di attacco (pilota)	715005021	715005021
	Cinture di sicurezza a 4 punti di attacco (passeggero)	715005022	715005022
	Supporto per estintore Lonestar Racing	715007320	715007320
BORSE PER ABITACOLO	Borsa per tettuccio	715004275	715004275
	Borse per parte superiore porta	715004276	715004276
	Borse per pannelli porta inferiori	715004355	715004355
	Borsa anteriore	N/D	715004888



# TETTUCCI

<b>Tettuccio sportivo</b>	Maverick Maverick MAX	<b>715005521</b> <b>715003750</b>
	<ul style="list-style-type: none"> <li>• Polipropilene antiurto stampato a iniezione.</li> <li>• Eccellente protezione dalle intemperie.</li> <li>• Garantisce un'eccellente visibilità in discesa.</li> <li>• Compatibile con il parabrezza.</li> </ul>	<ul style="list-style-type: none"> <li>• Di serie sui modelli X rs.</li> <li>• Installazione e rimozione facili e senza attrezzi con sistema di fissaggio rapido e fascette in Velcro.</li> </ul>
<b>Kit modulo tettuccio ProVent</b>	Maverick, Maverick MAX	<b>715005279</b>
	<ul style="list-style-type: none"> <li>• Offre aria fresca nell'area dell'abitacolo.</li> <li>• Prestazioni ottimali con carenatura completa per abitacolo.</li> <li>• 4 prese d'aria che forniscono infinite regolazioni del flusso d'aria per il pilota e il passeggero.</li> <li>• Filtro e prefiltro per limitare l'infiltrazione di polvere.</li> <li>• Facile pulizia del filtro e del prefiltro.</li> <li>• Sistema dell'umidità in attesa di brevetto per evitare infiltrazioni di acqua nell'abitacolo mantenendo il flusso d'aria.</li> </ul>	<ul style="list-style-type: none"> <li>• Presa d'aria esterna completamente chiudibile per l'inverno o in condizioni meteo estreme.</li> <li>• Il tettuccio sportivo richiede il Kit adattatore modulo ProVent.</li> <li>• Non compatibile con barre LED montate sul tetto, portapacchi (715006225/715003868) o rivestimenti per tettuccio, tettuccio Lonestar o top Bimini.</li> </ul>
<b>Kit adattatore per tettuccio ProVent per tettuccio sportivo</b> <i>(Immagine non disponibile)</i>	Maverick Maverick MAX	<b>715006199</b> <b>715006371</b>
	<ul style="list-style-type: none"> <li>• Adattatore per l'installazione del kit modulo tettuccio ProVent su Maverick X3.</li> </ul>	<ul style="list-style-type: none"> <li>• Include l'adattatore e gli accessori di montaggio per il tettuccio.</li> <li>• Richiede il kit per modulo tettuccio ProVent (715005279).</li> </ul>
<b>Tettuccio in alluminio</b>	Maverick	<ul style="list-style-type: none"> <li>■ <b>715004224</b> · Nero</li> <li>■ <b>715002900</b> · Argento</li> </ul>
	<ul style="list-style-type: none"> <li>• Tettuccio in alluminio stampato spesso 2,3 mm.</li> <li>• Resistente e leggero.</li> <li>• Look sportivo.</li> <li>• Compatibile con il parabrezza.</li> <li>• Facile installazione senza utensili.</li> </ul>	
<b>Tettuccio Bimini† con parasole</b>	Maverick Maverick MAX	<b>715002901</b> <b>715003749</b>
	<ul style="list-style-type: none"> <li>• Robusta tela in poliestere tinto in massa, resistente ai raggi UV.</li> <li>• Innovativo tettuccio flessibile dotato di parasole rigido che permette di riporre il tettuccio quando viene arrotolato.</li> <li>• Installazione e rimozione facili e senza attrezzi con sistema di fissaggio a sblocco rapido e fascette in Velcro.</li> </ul>	
<b>Visiera parasole oscurata</b>	Maverick, Maverick MAX	<b>715007098</b>
	<ul style="list-style-type: none"> <li>• Struttura in policarbonato oscurato.</li> <li>• Ulteriore protezione dal sole per pilota e passeggero.</li> <li>• Non compatibile con il tettuccio in alluminio, il tettuccio audio e i parabrezza completi.</li> </ul>	
<b>Tettuccio in alluminio Lonestar Racing</b>	Maverick prodotti dopo il 1° gennaio 2017 Maverick MAX	<ul style="list-style-type: none"> <li>■ <b>715005507</b> · Nero</li> <li>■ <b>715005515</b> · Nero</li> </ul>
	<ul style="list-style-type: none"> <li>• Tettuccio in alluminio spesso 2,1 mm.</li> <li>• Resistente e leggero.</li> <li>• Dona un tocco racing al veicolo grazie a un look autenticamente sportivo combinato con esclusive grafiche.</li> <li>• Protegge dalle intemperie personalizzando il design del veicolo.</li> <li>• Profilo più basso rispetto agli altri tettucci.</li> </ul>	<ul style="list-style-type: none"> <li>• Compatibile con i supporti per le barre di luci Lonestar Racing.</li> <li>• Non compatibile con portapacchi inclinabile LinQ, barra di supporto per fari e parabrezza completi.</li> <li>• Marchio "Lonestar Racing for Can-Am".</li> <li>• Include le barre antintrusione centrali.</li> </ul>



# CARENATURA FLESSIBILE PER ABITACOLO

<b>Carenatura flessibile per abitacolo</b>	Maverick (eccetto modelli X mr)	<b>715003754</b>
	Maverick MAX (eccetto modelli X mr)	<b>715003755</b>



- Protezione dalle intemperie per guidatore e passeggero.
- Per il massimo comfort, completate il vostro abitacolo con il kit di guarnizioni per abitacolo.

- Include:
  - Tettuccio Bimini con parasole
  - Parabrezza completo con rivestimento antigraffio
  - Pannelli superiori flessibili per porta
  - Pannelli inferiori per porte anteriori
  - Lunotto posteriore flessibile

<b>Kit di guarnizioni per abitacolo</b> <i>(Immagine non disponibile)</i>	Maverick	<b>715004433</b>
	Maverick MAX	<b>715004434</b>

- Impedisce a polvere, sporcizia e vento di entrare nell'abitacolo.
- Migliora il comfort per guidatore e passeggero.
- Consigliato con gli abitacoli flessibili.

# PARABREZZA E PROTEZIONI ANTIVENTO

## Parabrezza

<b>Parabrezza PowerFlip</b>	Maverick, Maverick MAX	<b>715007097</b>
-----------------------------	------------------------	------------------



- Il parabrezza PowerFlip è dotato di cilindri elettrici che consentono al pilota di regolare l'apertura del parabrezza con il semplice tocco di un pulsante.
- Il parabrezza è realizzato in policarbonato con rivestimento antigraffio e presenta una guarnizione in gomma ai bordi e una fascia superiore oscurata.
- La facile regolazione manuale permette di adattare rapidamente il parabrezza alle mutevoli condizioni di guida.

- Può essere completamente aperto per visibilità e ventilazione ottimali, completamente chiuso per la massima protezione dagli agenti atmosferici e, tra questi due estremi, offre un numero infinito di possibilità di apertura a seconda delle esigenze di protezione, visibilità e ventilazione.
- Compatibile con i tettucci Can-Am.

<b>Tergicristalli per parabrezza PowerFlip</b>	Maverick, Maverick MAX	<b>715006310</b>
--	------------------------	------------------



- Una soluzione ideale per mantenere il parabrezza pulito in caso di pioggia o quando si guida su fondi fangosi o bagnati.
- Tergicristallo in posizione superiore che consente la rotazione del parabrezza. Comprende tergicristalli a singola velocità con erogatore per il liquido lavavetri.

- Meccanismo del tergicristalli ed erogatore per il liquido lavavetri perfettamente nascosti nel veicolo.
- Deve essere installato con il parabrezza PowerFlip (venduto separatamente).

<b>Parabrezza Provent</b>	Maverick, Maverick MAX	<b>715005277</b>
---------------------------	------------------------	------------------



- Parabrezza completo in policarbonato Quantum resistente agli urti e con rivestimento antigraffio.
- Prese d'aria regolabili per controllare il flusso d'aria.
- Prestazioni ottimali con carenatura completa per abitacolo.
- Incanala l'aria nell'abitacolo, disappanna il parabrezza ed è completamente chiudibile per bloccare il flusso d'aria.
- Una presa d'aria superiore e una inferiore con prefiltri.
- Struttura in policarbonato formato per una maggiore rigidità.

- Protegge dalle intemperie guidatore e passeggero.
- Installazione e rimozione facili e veloci senza attrezzi.
- Non compatibile con i kit tergicristallo e con la soundbar Wet Sounds Stealth 6 Ultra HD Can-Am Edition.
- La presa d'aria superiore canalizza l'aria nella cabina.
- Prese d'aria inferiori per antiappannamento parabrezza.
- Garantisce una visibilità eccellente e una migliore resistenza all'abrasione.

<b>Parabrezza in vetro</b>	Maverick, Maverick MAX	<b>715008859</b>
----------------------------	------------------------	------------------



- Parabrezza integrale curvo in vetro laminato.
- Si fissa saldamente al telaio e protegge guidatore e passeggero dalle intemperie.
- Garantisce una visibilità ottimale e la massima resistenza all'abrasione.
- Da utilizzare con il kit tergicristalli e lavavetri per mantenere una visibilità perfetta anche in condizioni di guida difficili, come sul fango.
- È consigliabile l'utilizzo con il frangivento posteriore per migliorare il comfort dei passeggeri.



<b>Parabrezza in vetro con kit tergicristalli e lavavetri</b>	Maverick, Maverick MAX	<b>715008858</b>
---	------------------------	------------------



- Kit completo che include un parabrezza in vetro laminato e curvo con tergicristalli a singola velocità ed erogatore di liquido lavavetri.
- Si fissa saldamente al telaio e protegge guidatore e passeggero dalle intemperie.
- Una soluzione ideale per mantenere il parabrezza pulito in caso di pioggia o quando si guida su fondi fangosi o bagnati.
- È consigliabile l'utilizzo con il frangivento posteriore per migliorare il comfort dei passeggeri.

<b>Parabrezza completo</b>	Maverick, Maverick MAX	<b>715002907</b>
----------------------------	------------------------	------------------



- Parabrezza completo in robusto policarbonato resistente agli urti e con rivestimento antigraffio.
- Struttura in policarbonato formato per una maggiore rigidità.
- Specificamente formulato per non ingiallire, non screpolarsi, non creparsi, resistere ai raggi UV e garantire la massima trasparenza.
- Protegge dalle intemperie guidatore e passeggero.
- Installazione e rimozione facili e veloci senza attrezzi.
- È consigliabile l'utilizzo con il frangivento posteriore per migliorare il comfort dei passeggeri.

<b>Parabrezza completo - Antigraffio</b>	Maverick, Maverick MAX	<b>715004417</b>
--	------------------------	------------------



- Parabrezza completo in policarbonato Quantum resistente agli urti e con rivestimento antigraffio.
- Struttura in policarbonato formato per una maggiore rigidità.
- Garantisce una visibilità eccellente e una migliore resistenza all'abrasione.
- Protegge dalle intemperie guidatore e passeggero.
- Installazione e rimozione facili e veloci senza attrezzi.
- È consigliabile l'utilizzo con il frangivento posteriore per migliorare il comfort dei passeggeri.
- Utilizzabile con il kit tergicristalli e lavavetri (715004762).

<b>Mezzo parabrezza</b>	Maverick, Maverick MAX	<input type="checkbox"/> <b>715002909</b> - Neutro <input checked="" type="checkbox"/> <b>715004291</b> - Oscurato
-------------------------	------------------------	---



- Mezzo parabrezza in robusto policarbonato resistente agli urti e con rivestimento antigraffio.
- Struttura in policarbonato formato per una maggiore rigidità.
- Specificamente formulato per non ingiallire, non screpolarsi, non creparsi, resistere ai raggi UV e garantire la massima trasparenza.
- Protegge dalle intemperie guidatore e passeggero.
- Dotato di bordo piegato controvento per deviare il flusso d'aria.
- Installazione e rimozione facili e veloci senza attrezzi.

<b>Kit tergicristalli e lavavetri</b>	Maverick, Maverick MAX Fit con parabrezza completo antigraffio (715004417)	<b>715004762</b>
	Maverick, Maverick MAX Fit con parabrezza in vetro (715008859)	<b>715003282</b>



- Una soluzione ideale per mantenere il parabrezza pulito in caso di pioggia o quando si guida su fondi fangosi o bagnati.
- Comprende tergicristalli a singola velocità con erogatore per il liquido lavavetri.
- Meccanismo del tergicristalli ed erogatore per il liquido lavavetri perfettamente nascosti nel veicolo.

<b>Kit per tergicristallo manuale</b>	Maverick, Maverick MAX	<b>715009424</b>
---------------------------------------	------------------------	------------------



- Tergicristallo manuale singolo che può essere utilizzato per liberare il parabrezza dai detriti.
- Sistema facile da installare che non richiede alcun allacciamento elettrico.
- L'ampia impugnatura ergonomica garantisce una buona presa su tutta la superficie da pulire.
- Compatibile con i parabrezza in vetro e rivestimento antigraffio che utilizzano tergicristalli montati in alto.



## Protezione dal vento

### Frangivento posteriore

Maverick, Maverick MAX (eccetto i modelli X mr)

715006701



- Copertura integrale posteriore in rete per ridurre le turbolenze create dal parabrezza e migliorare il comfort nell'abitacolo.
- Si installa in modo facile e veloce sul roll cage.
- Grande logo Can-Am bianco su rete nera.

### Lunotto posteriore in policarbonato

Maverick, Maverick MAX (eccetto i modelli X mr)

715006387



- Lunotto in policarbonato resistente agli urti, con rivestimento antigraffio.
- Blocca le turbolenze create dal parabrezza e impedisce a polvere e pioggia di entrare nell'abitacolo, così da garantire il massimo comfort.
- Installazione facile e veloce senza attrezzi.
- Predisposto per gli altoparlanti posteriori per impianto audio MTX.

### Lunotto posteriore flessibile

Maverick, Maverick MAX (eccetto i modelli X mr)

715006702



- Lunotto trasparente e flessibile in vinile.
- Resiste a temperature fino a -20 °C.
- Ideale per impedire l'ingresso di polvere o pioggia nell'abitacolo in condizioni estreme.
- Facile installazione senza attrezzi.

## SPECCHIETTI

### Specchietti laterali in alluminio

Maverick, Maverick MAX

715007363



- Design elegante.
- Alluminio stampato nero di alta qualità per una durata estrema.
- La superficie convessa offre un campo visivo più ampio e una migliore visibilità attorno all'unità.
- Possono essere installati a qualsiasi altezza sul montante A della gabbia per una visione ottimizzata da parte del pilota.
- Possibilità di installare le luci a LED integrate per specchietti laterali (715007185).
- Specchietti regolabili su giunti a sfera regolabili.
- Possibilità di ripiegare gli specchietti (meccanismo fold-away).
- Non compatibili con il parabrezza in vetro.
- Vendita in coppia.

### Specchietti laterali

Maverick, Maverick MAX

715007188



- Design elegante.
- Specchietti in plastica con elevata resistenza agli urti.
- La superficie convessa offre un campo visivo più ampio e una migliore visibilità attorno all'unità.
- Possono essere installati a qualsiasi altezza sul montante A della gabbia per una visione ottimizzata da parte del pilota.
- Specchietti regolabili su giunti a sfera regolabili.
- Possibilità di ripiegare gli specchietti (meccanismo fold-away).
- Non compatibili con il parabrezza in vetro.
- Vendita in coppia.

### Specchietti laterali

Maverick, Maverick MAX

715004236 • Per porte piccole di serie

715005315 • Per porte in alluminio



- Robusto supporto in alluminio pressofuso con copertura in nylon nero.
- Specchietti multiposizione montati su giunti a sfera regolabili.
- Ottica convessa per un ampio angolo di visuale.
- Perna a molla che consentono agli specchietti di ripiegarsi completamente.
- Si montano sulle porte.
- Compatibili con i pannelli superiori delle porte flessibili.
- Vendita in coppia.

## Specchietti laterali racing

Maverick, Maverick MAX

715002898



- Design ispirato alle competizioni con robusta struttura in nylon nero % e supporti in alluminio pressofuso rivestiti.
- La doppia regolazione garantisce una visuale ottimale (FOV).
- Specchietti multiposizione montati su giunti a sfera regolabili.
- Le ottiche piatte assicurano una migliore percezione delle distanze.
- Perni a molla che consentono agli specchietti di ripiegarsi completamente.
- Non compatibili con i supporti per luci Lonestar Racing, i pannelli porta superiori flessibili o il kit di apertura tettuccio Audio (715007131).
- Vendita in coppia.

## Specchietti laterali Rally

Maverick, Maverick MAX

715005262



- Design elegante con stile racing unico.
- Alluminio stampato nero di alta qualità per una durata estrema.
- La superficie convessa da 10 cm offre un campo visivo più ampio e una migliore visibilità attorno all'unità.
- Possono essere installati a qualsiasi altezza sul montante A della gabbia per una visione ottimizzata da parte del pilota.
- Specchietti multiposizione montati su giunti a sfera regolabili.
- Perni a molla che consentono agli specchietti di ripiegarsi completamente.
- Vendita in coppia.
- Non compatibili con il parabrezza in vetro.

## Specchietto retrovisore e monitor telecamera

Maverick, Maverick MAX

715009410



- Kit specchietto posteriore e monitor completamente impermeabile.
- Osserva quello che ti serve vedere con le viste multiple della telecamera posteriore.
- L'unità sostituisce lo specchietto retrovisore di serie (lo schermo è integrato nello specchietto retrovisore sostitutivo dell'unità).
- La telecamera utilizza un illuminatore ad infrarossi per la visione notturna.

# PORTE

## Mezze porte sportive in alluminio

Maverick, Maverick MAX

715007971 · Anteriore

Maverick MAX

715007972 · Posteriore



- Leggere mezza porte realizzate con alluminio sagomato spesso 2 mm.
- Finitura liscia.
- Progettate per la massima rigidità e durata.
- Progettate per un perfetto inserimento e una uniforme integrazione con le linee del veicolo.
- Sagomate e dotate di una spessa guarnizione per una migliore protezione dalle intemperie.
- Facile installazione utilizzando i telai delle porte di serie.
- Include le maniglie porta Deluxe, di facile utilizzo.
- Compatibile con i pannelli porta superiori flessibili, i finestrini in rete e le borse per parte superiore porta.
- Non compatibile con le borse per parte inferiore porte.
- Vendita in coppia.

## Maniglie porta Deluxe

Maverick, Maverick MAX

715004758 · Anteriore

Maverick MAX

715004860 · Posteriore

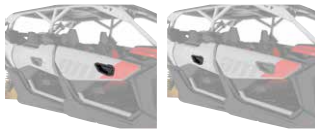

- Il set converte i tiranti porte di serie in maniglie della porta di facile accesso.
- Include maniglie interne ed esterne per ciascuna porta.
- Facilita enormemente l'apertura della porta.
- Di serie con le mezza porte accessorie in alluminio.
- Vendita in coppia.

## Pannelli inferiori per porte

Maverick, Maverick MAX

715002903 · Anteriore

715003751 · Posteriore

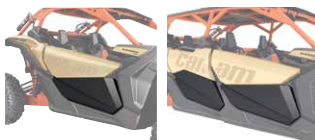

- Struttura in robusto polipropilene stampato a iniezione, progettata per integrarsi perfettamente con il veicolo.
- Estendono le porte di serie nella parte inferiore per proteggere dalle intemperie.
- Un'aggiunta dal grande valore estetico.
- Installazione rapida e semplice.
- Vendita in coppia.



	Maverick	715006693 · Anteriore
	Maverick MAX	715004694 · Anteriore
	Maverick MAX	715006700 · Posteriore

### Finestrini in rete



- Finestrini in rete per una maggiore protezione dal vento.
- Possono essere facilmente abbassati in pochi secondi.
- Vendita in coppia.
- Non compatibile con il tettuccio Can-Am Audio.

	Maverick (eccetto modelli X mr)	715008091 · 2 porte
	Maverick MAX (eccetto modelli X mr)	715008092 · 4 porte

### Pannelli superiori flessibili per porta



- Pannelli resistenti alle intemperie, rinforzati con un telaio di alluminio, che offrono una buona protezione dagli agenti atmosferici.
- Estendono superiormente le porte piccole di serie.
- Realizzati in robusta tela in poliestere tinto in pasta, resistente ai raggi UV, per un'eccellente resistenza a strappi e abrasioni.
- Finestrini con zip realizzati in vinile laminato e lucidato per una maggiore ventilazione.
- Da combinare con i pannelli inferiori per porta per ottenere kit porta completi.
- Non compatibili con gli specchietti laterali Racing e il parabrezza Can-Am Audio.

## ACCESSORI PER SEDILI

	Maverick, Maverick MAX	715008033 · Pilota
		715008034 · Passeggero

### Cinture a 4 punti



- Esclusivo dispositivo a decelerazione controllata (in attesa di brevetto) per assorbire più energia in caso di incidente.
- Progettate per offrire il massimo comfort di bordo.
- Semplice aggancio e sgancio a scatto.
- In attesa di brevetto.
- Non conformi CE.

	Maverick, Maverick MAX	715005021 · Pilota
		715005022 · Passeggero

### Cinture di sicurezza autoavvolgibili a 4 punti di attacco



- Pratiche cinture di sicurezza che garantiscono piena libertà di movimento sul sedile e, al tempo stesso, offrono il supporto extra dei 4 punti di attacco.
- Facili da allacciare e più facili da regolare.
- Per l'installazione sui sedili anteriori dei modelli MAX è necessaria la protezione per l'avvolgitore (707900653).
- Compatibili con i sedili posteriori dei modelli MAX.
- Di serie su tutti i modelli Maverick.

	Maverick MAX	707900653
--	--------------	-----------

### Protezione per avvolgitore

(Immagine non disponibile)

- Imbottitura protettiva necessaria per l'installazione delle cinture di sicurezza autoavvolgibili a 4 punti di attacco sui sedili anteriori dei modelli MAX.
- Protegge i passeggeri dal meccanismo dell'avvolgitore.
- Vendita singola.

	Maverick, Maverick MAX	715002894
--	------------------------	-----------

### Imbottiture per cinture di sicurezza



- Assicurano un maggiore comfort di guida evitando che le cinture sfreghino contro collo e spalle.
- Compatibili con le cinture di sicurezza a 3 punti di attacco di serie e le cinture di sicurezza a 4 punti.
- Installazione facile con Velcro.
- Marchio Can-Am.
- Vendute a coppia per guidatore e passeggero.

# PIASTRE SALVATELAIO IN HMWPE

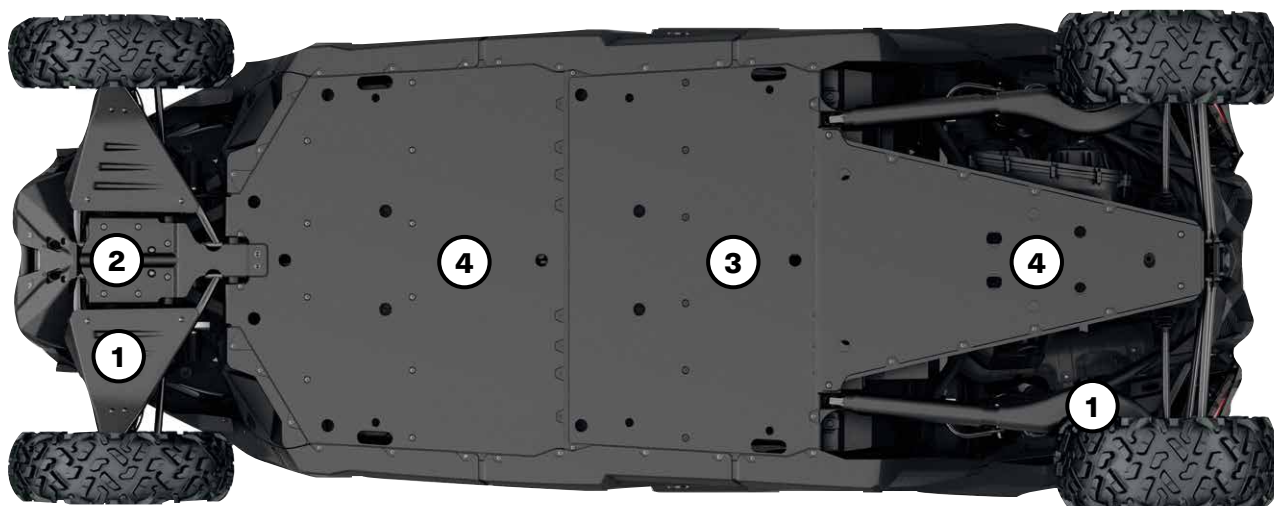

Le nostre piastre in plastica scivolano dolcemente e silenziosamente sugli ostacoli, offrendo una fantastica protezione su terreni accidentati. Realizzate in polietilene ad elevato peso molecolare (HMWPE) spesso 10 mm, termoformato e resistente all'abrasione.

- Materiale più leggero dell'alluminio.
- Superiore resistenza alla rottura da sollecitazioni.
- Grande resistenza agli urti.

## MAVERICK, MAVERICK MAX

Le piastre di protezione in HMWPE sono di serie solo sui modelli X rs (dal 2019 al 2021) e X rc (2022 e successivi).

Maverick Modelli 163 cm	Maverick Max Modelli 163 cm	Maverick, Maverick Max Modelli 183 cm (eccetto modelli Base)	Maverick Modelli Base 183 cm	Maverick Max Modelli Base 183 cm
----------------------------	--------------------------------	---	------------------------------------	--

### Kit di piastre salvatelaio in HMWPE

715003713	715003747	715003718	715006767	715006769
-----------	-----------	-----------	-----------	-----------

### Singole piastre salvatelaio in HMWPE

① Protezioni in HMWPE per i bracci ad A anteriori e i bracci longitudinali	715002905	715002905	715003552	715003552	715003552
② Piastra salvatelaio anteriore in HMWPE	715003933	715003933	715003933	715003933	715003933
③ Piastra salvatelaio centrale in HMWPE	—	715003731	Di serie solo sui modelli X rc	—	715003731
④ Piastra sottoscocca in HMWPE	715004904	715004904	Di serie solo sui modelli X rc	715004904	715004904



# PARAURTI E PROTEZIONI

## Paraurti

### Paraurti anteriore Pre-Runner

Maverick, Maverick MAX

■ 715002878 · Nero  
■ 715003433 · Rosso Can-Am



- Realizzato in resistente acciaio tubolare da 3,8 cm, con piastra in alluminio spessa 3 mm.
- Rivestimento anticorrosivo interno ed esterno con resistente verniciatura a polveri.
- Maggiore protezione in condizioni di guida estreme.
- Piastra di montaggio per verricello e punti di montaggio per le luci integrati.

### Paraurti posteriore pre-runner

Maverick, Maverick MAX

■ 715002880 · Nero  
■ 715003436 · Rosso Can-Am



- Resistente acciaio tubolare da 3,8 cm, con piastra in alluminio spessa 3 mm.
- Rivestimento anticorrosivo interno ed esterno con resistente verniciatura a polveri.
- Protegge la carrozzeria e gli scarichi del veicolo.
- Compatibile con l'attacco per gancio di traino posteriore.
- Necessario per l'installazione dell'estensione posteriore per telaio.

### Paraurti anteriore Dune

Maverick, Maverick MAX

■ 715002961 · Nero  
■ 715003432 · Rosso Can-Am



- Realizzato in alluminio tubolare da 3,8 cm, con piastra in alluminio spessa 3 mm.
- Rivestimento anticorrosivo interno ed esterno con resistente verniciatura a polveri.
- Assicura una maggiore protezione senza sacrificare agilità e prestazioni.
- Presenta un angolo di attacco più pronunciato e punti di montaggio integrati per i fari.
- Non compatibile con verricello.

### Paraurti posteriore Dune

Maverick, Maverick MAX 2021 e precedenti  
Maverick, Maverick MAX 2022 e modelli successivi

■ 715002962 · Nero  
■ 715003437 · Rosso Can-Am  
■ 715009242 · Nero



- Realizzato in alluminio tubolare da 3,8 cm, con piastra in alluminio spessa 3 mm.
- Rivestimento anticorrosivo interno ed esterno con resistente verniciatura a polveri.
- Assicura una maggiore protezione senza sacrificare agilità e prestazioni.
- Protegge la carrozzeria e gli scarichi del veicolo.
- Compatibile con il gancio di traino posteriore.
- Non compatibile con l'estensione posteriore per telaio e il supporto per ruota di scorta Lonestar Racing.

### Paraurti anteriore X rc / X mr

Maverick, Maverick MAX

■ 715004788 · Nero



- Realizzato in acciaio tubolare da 3,8 cm, con piastra in alluminio spessa 3 mm.
- Rivestimento anticorrosione interno ed esterno con resistente verniciatura a polvere sui tubi d'acciaio.
- Offre tutte le caratteristiche essenziali per la guida tecnica: protezione della parte inferiore dell'avantreno, base di supporto per l'installazione del verricello e gancio di traino integrato.
- Di serie sui modelli Maverick X rc e X mr.
- Non compatibile con verricelli dotati di cavo d'acciaio.

### Paraurti anteriore Lonestar Racing

Maverick, Maverick MAX (non compatibile con i modelli X mr e X rc)

■ 715005510 · Argento Hyper  
■ 715005509 · Nero



- Realizzato in acciaio tubolare da 3,8 cm di diametro con robusta finitura a polvere e piastra in alluminio spessa 3 mm per una maggiore protezione della parte anteriore del veicolo in condizioni di guida estreme.
- Il design dinamico accentua il look di ispirazione racing del veicolo.
- Non compatibile con verricello.
- Non compatibile con la barra luci LED Baja Designs OnX6 da 25 cm.
- Non compatibile con Smart-Shox di serie.

## Paraurti posteriore Lonestar Racing

Maverick, Maverick MAX 2021 e precedenti

- **715005512** - Argento Hyper
- **715005511** - Nero
- **715004162** - Rosso Can-Am



- Struttura in acciaio tubolare da 3,8 cm di diametro con robusto rivestimento a polvere.
- Aumenta la protezione della carrozzeria e del sistema di scarico nella parte posteriore del veicolo in condizioni di guida estreme.
- Il design dinamico accentua il look di ispirazione racing del veicolo.
- Compatibile con supporto per ruota di scorta Lonestar Racing.
- Non compatibile con il gancio di traino.

## Paraurti anteriore S3†

Maverick, Maverick MAX

- **715004867** - Nero



- Realizzato in resistente acciaio tubolare da 3,8 cm, con piastra in alluminio spessa 3 mm.
- Rivestimento anticorrosivo interno ed esterno con resistente verniciatura a polveri.
- Maggiore protezione in condizioni di guida estreme.
- Piastra di supporto per verricello e punti di montaggio per le luci integrati.
- Ancora di supporto per il gancio che consente di mantenere il gancio del verricello a portata di mano durante l'utilizzo in fango profondo.
- Marchio "S3 for Can-Am".
- Verricello non incluso.

## Paraurti posteriore S3

Maverick, Maverick MAX 2021 e precedenti

- **715004869** - Nero



- Realizzato in robusto acciaio tubolare da 3,8 cm di diametro.
- Rivestimento anticorrosivo interno ed esterno con resistente verniciatura a polveri.
- Ulteriore robusta protezione per utilizzo in condizioni estreme: protegge la carrozzeria del veicolo e il sistema di scarico.
- Permette l'installazione del verricello in posizione più elevata per migliorare l'accessibilità nel fango.
- Marchio "S3 for Can-Am".
- Progettato per supportare carichi pesanti sul verricello senza danneggiare il telaio del veicolo.
- Compatibile con i verricelli Can-Am HD e WARN VRX. È necessario il cablaggio per verricello posteriore 715006007 per installare il verricello sul paraurti.
- Comprende un robusto gancio di recupero per facilitare il recupero del veicolo.
- Verricello non incluso.
- Non conforme CE.

## Protezioni laterali

Maverick (eccetto X rc)

- **715002963** - Nero
- **715003438** - Rosso Can-Am

## Protezioni laterali

Maverick MAX

- **715003730** - Nero
- **715003888** - Rosso Can-Am



- Realizzate in robusto acciaio tubolare da 3,8 cm di diametro.
- Rivestimento anticorrosivo interno ed esterno con resistente verniciatura a polveri.
- Proteggono i fianchi del veicolo e il sottotelaio da ostacoli di grandi dimensioni.
- La piastra di supporto ottimizza rigidità ed estetica.
- Vendita in coppia.

## Protezioni parasassi X rc in UHMWPE

Maverick

- **715004730**

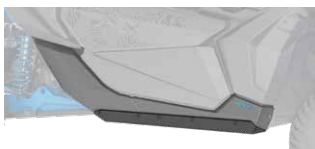

- Robusta struttura in UHMWPE da 6 mm.
- Comprendono pannelli inferiori della carrozzeria e staffe per l'installazione.
- Proteggono i fianchi del veicolo e il sottotelaio da ostacoli di grandi dimensioni.
- Si fissano a stretto contatto con il telaio del veicolo per ridurre gli ingombri e lasciare più spazio per superare gli ostacoli.
- Scivolano facilmente sopra gli ostacoli.
- Vendita in coppia.

Maverick (eccetto i modelli X rc)

- **715005514** - Argento Hyper
- **715008845** - Nero
- **715008846** - Rosso Can-Am
- **715008847** - Nero
- **715008848** - Rosso Can-Am

## Protezioni parasassi Lonestar Racing

Maverick MAX



- Progettati per le competizioni da Lonestar Racing secondo i suoi noti standard di robustezza, questi eleganti accessori miglioreranno il vostro veicolo anche nell'estetica.
- Struttura in acciaio tubolare da 3,8 cm di diametro con robusto rivestimento a polvere.
- Protezione essenziale contro ostacoli di grandi dimensioni per i lati del veicolo.
- Vendita in coppia.
- Maverick MAX: Non compatibile con mezze porte posteriori in alluminio (715007972).



## Barre antintrusione

### Barra antintrusione anteriore

Maverick, Maverick MAX

■ 715002889 · Nero  
■ 715003435 · Rosso Can-Am



- Coerente con lo stile del veicolo.
- Barra antintrusione in acciaio con rivestimento anticorrosione interno ed esterno e resistente verniciatura a polveri.
- Il design tubolare riduce gli angoli ciechi e gli ostacoli visivi per migliorare la visibilità.
- Non compatibile con parabrezza o tettuccio in alluminio Lonestar Racing.

### Barra antintrusione anteriore Lonestar Racing

Maverick, Maverick MAX

■ 715003916 · Nero



- Struttura in acciaio tubolare da 3,8 cm di diametro con robusto rivestimento a polvere.
- Rende più sportivo il design del veicolo.
- Compatibile con tettuccio in alluminio Lonestar Racing e tettucci in alluminio.
- Non compatibile con i parabrezza.

### Barra antintrusione posteriore Lonestar Racing

Maverick (eccetto modelli X mr), Maverick MAX

■ 715003918 · Nero



- Struttura in acciaio tubolare da 3,8 cm di diametro con robusto rivestimento a polvere.
- Il design dinamico accentua il look di ispirazione racing del veicolo.
- Necessaria per l'installazione del supporto per ruota di scorta Lonestar Racing.
- Non compatibile con accessori LinQ montati e prefiltro nel pianale di carico.

## Altri accessori

### Modanature parafango

Maverick, Maverick MAX

715002973



- Parafanghi maggiorati in polipropilene stampato a iniezione.
- Per proteggere il veicolo da fango e detriti.
- Progettate per un'installazione facile e veloce.
- Il set comprende le estensioni anteriori e posteriori e i componenti per il montaggio.

### Supporto per ruota di scorta Lonestar Racing

Maverick, Maverick MAX 2021 e precedenti (eccetto modelli X mr)

■ 715003922 · Nero



- Struttura in acciaio tubolare da 3,8 cm di diametro con robusto rivestimento a polvere.
- Altezza regolabile per adattarsi a pneumatici Can-Am fino a 30 pollici.
- Richiede paraurti posteriore Lonestar Racing e barra antintrusione posteriore Lonestar Racing per l'installazione.
- Non è compatibile con il martinetto di sollevamento Pro Armor Quickshot e il martinetto a vite per fuoristrada.
- Ruota non inclusa.
- Non compatibile con il filtro antiparticolato S&B e con accessori LinQ da installare nella parte posteriore del veicolo.

### Portanumero Lonestar Racing

Maverick, Maverick MAX

715003943



- Comprende una coppia di robuste piastre in alluminio installabili su ambo i lati nella parte posteriore del veicolo.
- Non compatibile con il portapacchi inclinabile LinQ.
- I numeri adesivi sono forniti da SCS Unlimited.
- Accentua il look di ispirazione racing del veicolo aggiungendo un tocco personale.
- Sfondo nero.

### Piastra di traino posteriore S3

Maverick, Maverick MAX 2021 e precedenti

■ 715004870 · Nero  
■ 715005233 · Rosso Can-Am



- Offre un solido punto di aggancio nel caso in cui si renda necessario trainare il veicolo.
- Consente di fissare la maggior parte delle cinghie e dei ganci.
- Marchio "S3 for Can-Am".

# LINQ: SISTEMA DI TRASPORTO DI FACILE INSTALLAZIONE E RIMOZIONE

## ACCESSORI LINQ PER MAVERICK

### Posizione e requisiti di montaggio

<ul style="list-style-type: none"> <li>• Nessun attrezzo richiesto: Rapida installazione e rimozione manuale degli accessori</li> <li>• Equipaggia il tuo Can-Am per compiti specializzati in poco tempo</li> <li>• Robusto sistema di montaggio in grado di resistere ai terreni più difficili</li> </ul>	Pianale di carico standard	Portapacchi inclinabile LinQ 715008295/715008296	Portapacchi Adventure per tettuccio 715003868/715006225
<b>Accessori LinQ con base da 41 cm</b> <ul style="list-style-type: none"> <li>• Ancoraggi LinQ installati a 41 cm di distanza, da centro a centro.</li> <li>• Capacità di carico inferiore rispetto agli accessori con base LinQ da 91 cm.</li> <li>• Utilizzabili su veicoli Can-Am ATV e SxS, veicoli Can-Am Spyder e Ryker, moto d'acqua Sea-Doo e motoslitte Ski-Doo.</li> </ul>			
<b>Bauletto isothermico LinQ da 16 litri</b> 295100698 • Bianco 219400964 • Nero	Kit di adattatori per ancoraggi LinQ 715004960	Kit di adattatori per ancoraggi LinQ 715004960	Kit di installazione di base LinQ 715008125
<b>Kit di attrezzi LinQ</b> 715006829			
<b>Cassetta degli attrezzi LinQ</b> 715008111			
<b>Borsa LinQ SR da 21 L</b> 860202449			
<b>Borsa sportiva LinQ da 17 L</b> 860202447			
<b>Bauletto modulare LinQ</b> 715005494 • (10 L) 715007112 • (20 L) 715006830 • (30 L)			
<b>Borsa LinQ Roll-Top</b> 715008110	<b>Accessori LinQ con base da 91 cm</b> <ul style="list-style-type: none"> <li>• Installabili su portapacchi LinQ, spesso utilizzati con veicoli Can-Am ORV.</li> <li>• Maggiore capacità di carico rispetto agli accessori con base LinQ da 41 cm.</li> <li>• Utilizzo limitato a veicoli Can-Am ORV.</li> </ul>		
<b>Bauletto posteriore LinQ da 45 L</b> 715003879	Nessun ulteriore requisito	Nessun ulteriore requisito	Non compatibile
<b>Bauletto posteriore LinQ da 86 L</b> 715004923	Nessun ulteriore requisito *Non compatibile se è installato il portapacchi inclinabile LinQ.		
<b>Bauletto LinQ da 121 L</b> 715001748			
<b>Bauletto posteriore LinQ da 43 L con impianto audio</b> 715003018	Nessun ulteriore requisito		
<b>Refrigeratore LinQ da 30 L</b> 715004778 • Nero 715004698 • Grigio			
<b>Borsa di carico LinQ Premium di OGIO<sup>†</sup></b> 715002923 • Nero			
<b>Cestino rinforzato LinQ</b> 715001215			
<b>Vaschetta bassa LinQ</b> 715004282			
<b>Supporti LinQ</b>			
<b>Supporti LinQ per attrezzature</b> 715005340	Nessun ulteriore requisito	Nessun ulteriore requisito	Installazione su parete laterale adattatori LinQ 715003058
<b>Portautensili LinQ</b> 715007358			



## Accessori LinQ con base da 41 cm

### Bauletto modulare LinQ

Maverick, Maverick MAX

715005494 · (10 L)

715007112 · (20 L)

715006830 · (30 L)



- Consente l'impilamento di altri bauletti modulari per avere sempre accesso alle attrezzature necessarie.
- La corretta dimensione di bauletto sempre a disposizione.
- Installabile su qualsiasi base LinQ con larghezza 41 cm.
- Per posizione e requisiti di installazione, consultare la tabella.

### Inserito termico per bauletto modulare LinQ (10 L)

Maverick, Maverick MAX

219401110



- Fodera isolante.
- Perfetta adattabilità al bauletto modulare LinQ (10 L).
- Può contenere sette lattine da 355 ml.
- Mantiene il freddo per un giorno.
- Dimensioni interne: 22,9 cm lungh. x 43,2 cm largh. x 6,3 cm alt.

### Cassetta degli attrezzi LinQ

Maverick, Maverick MAX

715008111



- La struttura in HDPE stampato a iniezione ad alta precisione assicura rigidità e robustezza.
- Capacità massima di 19 L.
- Coperchio con serratura a chiave, resistente agli agenti atmosferici e a tenuta stagna.
- Sistema rapido di installazione/rimozione senza attrezzi.
- Tutti i vantaggi del sistema LinQ: semplice, veloce e sicuro.
- Per posizione e requisiti di installazione, consultare la tabella.

### Kit di attrezzi LinQ

Maverick, Maverick MAX

715006829



- Include:
  - Tronchesina
  - Pinza a becchi lunghi
  - Pinza di serraggio
  - Chiave a cricchetto, attacco 3/8"
  - Prolunga cricchetto da 152 mm
  - Alloggiamento integrato per cinghia CVT (cinghia non inclusa)
- Bussola lunga, 19 mm, attacco 3/8" - Esagonale
- Bussola 18 mm, attacco 3/8"
- Bussola lunga, 17 mm, attacco 3/8" - Esagonale
- Bussola 15 mm, attacco 3/8"
- Bussola 13 mm, attacco 3/8"
- Bussola 10 mm, attacco 3/8"
- Bussola 8 mm, attacco 3/8"
- Bussola torx T40, attacco 3/8"
- Bussola torx T30, attacco 3/8"
- Bussola torx T20, attacco 3/8"
- Chiave snodata, attacco 3/8"
- Set di chiavi combinate:
  - Chiave 19 mm
  - Chiave 18 mm
  - Chiave 15 mm
- Chiave 13 mm
- Chiave 10 mm
- Chiave 8 mm
- Per posizione e requisiti di installazione, consultare la tabella.

### Refrigeratore LinQ da 16 L

Maverick, Maverick MAX

■ 219400964 · Nero

■ 295100698 · Bianco



- Tutti i vantaggi del sistema LinQ: semplice, veloce e sicuro.
- La struttura rotostampata assicura rigidità e resistenza eccezionali.
- Isolamento in schiuma ad alta densità per una perfetta conservazione del ghiaccio.
- Utilizza il sistema di montaggio LinQ (Brevetto US 8777531 e US 8875830).
- Sistema rapido di installazione/rimozione senza attrezzi.
- Può contenere venti lattine da 355 ml.
- Mantiene il freddo per tre giorni.
- Dimensioni esterne: 33 cm lungh. x 50,8 cm largh. x 25,4 cm alt.
- Dimensioni interne: 22,9 cm lungh. x 43,2 cm largh. x 17,8 cm alt.
- Per posizione e requisiti di installazione, consultare la tabella.

### Borsa sportiva LinQ da 17 L

Maverick, Maverick MAX

860202447



- Tutti i vantaggi del sistema LinQ: semplice, veloce e sicuro.
- Capacità di 17 L.
- Base della borsa termoformata in HDPE (polietilene ad alta densità) per garantire rigidità e durata.
- Fondo rigido, parte superiore semirigida.
- Sistema rapido di installazione/rimozione senza attrezzi.
- Per posizione e requisiti di installazione, consultare la tabella.

### Borsa LinQ SR da 21 L

Maverick, Maverick MAX

860202449



- Tutti i vantaggi del sistema LinQ: semplice, veloce e sicuro.
- Borsa semirigida espandibile.
- Capacità massima di 21 L.
- Utilizza il sistema di montaggio LinQ (Brevetto US 8777531 e US 8875830).
- Sistema rapido di installazione/rimozione senza attrezzi.
- Per posizione e requisiti di installazione, consultare la tabella.

**Borsa LinQ Roll-Top**

Maverick, Maverick MAX

**715008110**

- Sacca completamente impermeabile con chiusura roll-top per custodire e assicurare l'attrezzatura.
- Installazione LinQ con base in plastica rigida per impieghi gravosi.
- Soluzione portaoggetti ad alta capacità (40 L).
- Fodera di fondo in materiale espanso per ulteriore protezione dell'attrezzatura.
- Maniglia integrata per un facile trasporto a bordo e sulla terraferma.
- Dimensioni: 35,6 cm lung. x 48,3 cm largh. x alt. regolabile.
- Per posizione e requisiti di installazione, consultare la tabella.

**Accessori LinQ con base da 91 cm****Bauletto posteriore LinQ da 45 L**

Maverick, Maverick MAX

**715003879**

- Sistema di aggancio LinQ per facilitare installazione e rimozione.
- Custodisce e protegge gli effetti personali durante gli spostamenti.
- Per posizione e requisiti di installazione, consultare la tabella.

**Bauletto posteriore LinQ da 86 L**

Maverick (eccetto modelli X mr), Maverick MAX

**715004923**

- Sistema di aggancio LinQ per facilitare installazione e rimozione.
- Custodisce e protegge gli effetti personali durante gli spostamenti.
- Per posizione e requisiti di installazione, consultare la tabella.

**Bauletto LinQ da 121 L**

Maverick (eccetto modelli X mr), Maverick MAX

**715001748** · (Senza luce posteriore)

- Dotato del sistema LinQ, il bauletto posteriore si installa e si disinstalla in pochi secondi.
- Capacità di carico di 121 L, senza limitazioni e ostacoli per massimizzare lo spazio di carico e facilitare l'accesso all'interno del baule.
- Realizzato in polietilene stampato a iniezione, a doppio strato nei punti più critici.
- La copertura completamente sigillata protegge gli effetti personali da polvere, umidità e agenti atmosferici.
- Luce posteriore non inclusa.
- Pannelli disponibili in vari colori per un perfetto abbinamento con il veicolo (venduti separatamente).
- Per posizione e requisiti di installazione, consultate la tabella.

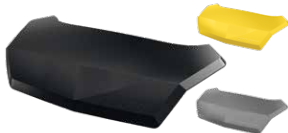
**Pannelli per bauletto LinQ da 121 L**Utilizzabile con bauletto LinQ da 121 L  
VERSIONE EUROPEA (omologato CE)

- Pannelli colorati per coordinare il bauletto LinQ da 121 L con il veicolo.
- Luce posteriore non inclusa

- **715001397** · Nero
- **715001398** · Giallo
- **715002483** · Bianco
- **715006121** · Rosso Can-Am

- **715006122** · Verde Manta
- **715006123** · Orange Crush
- **715006124** · Rosso Viper

**Refrigeratore LinQ da 30 L**

Maverick, Maverick MAX

■ **715004778** · Nero  
■ **715004698** · Grigio

- Sistema di aggancio LinQ per facilitare installazione e rimozione.
- La struttura rotostampata assicura rigidità e resistenza eccezionali.
- Isolamento in schiuma ad alta densità per una perfetta conservazione del ghiaccio.
- Comparto integrato e rimovibile per proteggere gli alimenti.
- Robusti ganci in gomma mantengono il coperchio perfettamente chiuso.
- Resistente agli agenti atmosferici.
- Pratico tappo di scarico.
- Per posizione e requisiti di installazione, consultare la tabella.

**Bauletto posteriore LinQ da 43 L con impianto audio**

Maverick, Maverick MAX

**715003018**

- Una soluzione semplice e accessibile per avere al tempo stesso più spazio e un impianto audio.
- L'installazione posteriore non toglie spazio all'abitacolo e consente una buona qualità di ascolto a velocità medie.
- Si monta e si smonta facilmente, per trasportare o fissare bagagli in piena sicurezza.
- Pannello di controllo retroilluminato perfetto per la guida notturna.
- Altoparlanti impermeabili.
- Il ricevitore con funzionalità Bluetooth<sup>1</sup> e gli altoparlanti da 16,5 cm sono intelligentemente nascosti e integrati nel coperchio.
- La funzione di spegnimento automatico protegge la batteria spegnendo l'impianto dopo 10 minuti di inattività.
- Per posizione e requisiti di installazione, consultare la tabella.



## Cestino rinforzato LinQ

Maverick, Maverick MAX

715001215



- Realizzato in acciaio microlegato ad alta resistenza.
- Sistema di aggancio LinQ per facilitare installazione e rimozione.
- Per posizione e requisiti di installazione, consultare la tabella.

## Baule LinQ Premium di OGIO

Maverick, Maverick MAX

■ 715002923 - Nero



- Installazione e rimozione senza necessità di attrezzi grazie al sistema LinQ.
- Borsone semirigido da 65 litri, ideale per trasportare tutto il necessario sul tuo veicolo.
- Fibbia e chiusura a elastico con una guarnizione di gomma che protegge l'interno del borsone dalla polvere.
- Coperchio in 3 sezioni per una maggiore versatilità di accesso al borsone.
- Separatori interni per un'organizzazione ottimale.
- Per posizione e requisiti di installazione, consultare la tabella.

## Vaschetta bassa LinQ

Maverick, Maverick MAX

715004282



- Vaschetta aperta poco profonda per aumentare lo spazio di carico.
- Ideale per garantire un facile accesso ad attrezzi, corde, verricello e accessori per sgombraneve.
- Offre svariati punti di ancoraggio per funi elastiche e ganci.
- Realizzata in polipropilene stampato a iniezione antiurto.
- Per posizione e requisiti di installazione, consultare la tabella.

## Supporti LinQ

### Portautensili LinQ

Maverick, Maverick MAX

715007358



- Portautensili estremamente versatile.
- Il pratico snodo permette di posizionare gli attrezzi con qualsiasi orientamento.
- Vendita in coppia.

### Supporti LinQ per attrezzature

Maverick, Maverick MAX

715005340



- Questi supporti flessibili e robusti proteggono le attrezzature e si adattano ad attrezzi di diametro compreso tra 2,5 e 10 cm.
- Sistema robusto per il trasporto di archi, canne da pesca, rastrelli, utensili agricoli e altro.
- Pulsante di sgancio che apre rapidamente il morsetto per un facile accesso all'attrezzatura.
- Base robusta, costruita per le avventure più dure.
- Facilitano il trasporto delle attrezzature combinando i supporti per attrezzature LinQ con il sistema LinQ.
- Orientabili a 360°.
- Vendita in coppia.

## Supporto LinQ

### Kit di adattatori per ancoraggi LinQ

Maverick, Maverick MAX

715004960



- Consente l'installazione di accessori con base LinQ da 41 cm su portapacchi LinQ.
- Installazione e rimozione senza utilizzo di attrezzi.

### Kit di installazione di base LinQ

Maverick, Maverick MAX

715008125



- Consente l'installazione di accessori compatibili con il sistema LinQ.
- Comprende: Due basi LinQ per cassone e materiale necessario per il montaggio.

## Serratura LinQ

Maverick, Maverick MAX

**860201968**



- Un modo semplice per bloccare in modo sicuro la maggior parte degli accessori LinQ.
- Il coperchio della serratura la protegge dagli elementi.
- Anticorrosione.
- Confezione da 1, include 2 chiavi.
- Non compatibile con il refrigeratore LinQ da 16 litri, la cassetta degli attrezzi LinQ, il portautensili LinQ oppure i supporti per attrezzature LinQ.

## Parti di ricambio LinQ

Maverick, Maverick MAX

**715001707**



- Supporti unici di fissaggio utilizzabili con qualsiasi accessorio per il sistema LinQ.
- Installazione e rimozione senza utilizzo di attrezzi.
- Vendita in coppia.

## Adattatore LinQ

Maverick MAX

**715003058**



- Consente l'installazione del portautensili LinQ sul portapacchi Adventure per tettuccio.
- Vendita in confezioni da 4 pezzi.

## Rete per vano di carico

Maverick, Maverick MAX

**715001371**



- Solida rete progettata per mantenere in posizione il carico sul portapacchi Adventure per tettuccio in modo sicuro.

## Cinghie di ancoraggio con cricchetto per ruota di scorta

Maverick, Maverick MAX

**280000955**



- Cinghie di ancoraggio con cricchetto a 3 vie ed estremità ad anello.
- Progettate per fissare saldamente le ruote di scorta su accessori dotati di appositi punti di ancoraggio integrati.
- Regolabili per essere compatibili con le più comuni misure di pneumatici per UTV.
- Cricchetto e anello di giunzione in robusto acciaio zincato.
- Necessarie per il fissaggio della ruota di scorta sul portapacchi Adventure per tettuccio.

# PORTAPACCHI E TRASPORTO

## Portapacchi

### Portapacchi inclinabile LinQ

Maverick, Maverick MAX (eccetto i modelli X mr)

■ **715008295** · Nero

■ **715008296** · Rosso Can-Am



- Il portapacchi LinQ incernierato permette di installare accessori LinQ aggiuntivi o trasportare una ruota di scorta (pneumatico non incluso).
- Include un ancoraggio speciale per rendere più veloce installazione e rimozione della ruota di scorta (pneumatico non incluso).
- Si inclina grazie a cilindri a gas e si blocca nella posizione sollevata.
- I bauli da oltre 74 litri di capacità non possono essere installati sul veicolo in presenza di questo portapacchi.
- Non compatibile con barre antintrusione posteriori, estensione posteriore per telaio e tettucci in alluminio Lonestar Racing.

### Portapacchi Adventure per tettuccio

Maverick

**715006225**

Maverick MAX

**715003868**



- Soluzione di carico ideale per trasportare tutto ciò che serve per vivere un'esperienza fuori strada piena e completa.
- Realizzato in leggero acciaio tubolare da 3,2 cm di diametro.
- Punti di fissaggio integrati per le luci in grado di ospitare fino a otto faretto LED (sei anteriori e due posteriori) o una barra LED da 102 cm (anteriore).
- Punti di ancoraggio per la ruota di scorta.
- Ancoraggi LinQ su entrambi i lati.
- Cinghie di ancoraggio per ruota di scorta vendute separatamente.
- Per assicurare ulteriormente e contenere il carico nel portapacchi è possibile aggiungere la rete per il vano di carico.
- Portata massima di 34 kg.

## Portapacchi Adventure per tettuccio

Maverick  
Maverick MAX

**715007186**  
**715008073**



- La soluzione ideale per il trasporto. Porta con te tutto l'attrezzatura che ti occorre per affrontare qualsiasi esperienza fuori strada.
- Realizzato in leggero acciaio tubolare da 3,2 cm di diametro.
- Portata massima di 34 kg.
- Questo portapacchi è dotato di una regolazione dell'altezza per adattarsi con precisione a un tettuccio di serie.
- Punti di fissaggio integrati per i fari.
- Offre punti di ancoraggio per la ruota di scorta.
- Ancoraggi LinQ su entrambi i lati.
- Le cinghie di ancoraggio per ruota di scorta sono vendute separatamente.
- Per l'installazione è necessario il tettuccio in alluminio o il tettuccio sportivo.

## Spazio di carico

### Borsa portaoggetti per il passeggero

Maverick, Maverick MAX

**715008080**



- Questa borsa, resistente alle intemperie, custodisce l'attrezzatura in modo sicuro e protetto mentre si viaggia.
- Si installa sul sedile del passeggero per aumentare la capacità di carico del veicolo.
- Questa borsa ha una capacità di trasporto di 55 L ed è divisa in due scomparti.
- Lo scomparto superiore è isolato per mantenere le bevande fredde e comprende due portatazze.
- Tasca aggiuntiva interna per riporre altri oggetti, ad esempio un telefono cellulare.
- Lo scomparto inferiore è accessibile da entrambi i lati e funge da ampia tasca per riporre vari oggetti.
- La tasca staccabile nella parte anteriore della borsa può essere utilizzata come contenitore per i rifiuti.

### Borsa per schienale

Maverick (eccetto i modelli X mr), Maverick MAX (solo posteriore)

**715004277**



- La borsa si installa nello spazio inutilizzato tra i sedili per aumentare la capacità di carico del veicolo.
- Si installa tra i sedili posteriori dei modelli MAX.

### Borsa per schienale anteriore

Maverick MAX

**715004888**



- Si apre su ogni lato in modo che i passeggeri anteriori e posteriori possano accedere al contenuto della borsa.
- Si installa tra i sedili di pilota e passeggero sui modelli MAX.

### Borsa per tettuccio

Maverick, Maverick MAX

**715004275**



- Borsa impermeabile, mantiene l'abbigliamento in sicurezza durante la guida.
- Permette di sfruttare lo spazio sopra la testa degli occupanti per aumentare la capacità di carico di 10 litri.
- La struttura semi-rigida la rende sufficientemente flessibile per contenere oggetti non uniformi.
- Tasca anteriore trasparente per touchscreen per un facile accesso allo smartphone.
- Non compatibile con il tettuccio Bimini.

### Borse per parte superiore porta

Maverick, Maverick MAX

**715004276**



- Borse resistenti alle intemperie per custodire le attrezzature durante la guida.
- Si agganciano alle porte piccole di serie per aumentare la capacità di carico del veicolo.
- Ogni borsa è progettata come una tasca da 5 litri con scomparti interni in rete.
- La struttura semirigida le rende sufficientemente flessibili da adattarsi anche ai carichi dalle forme più irregolari.
- Vendita in coppia.

### Borse per pannelli porta inferiori

Maverick, Maverick MAX

**715004355**



- Borse resistenti alle intemperie per custodire le attrezzature durante la guida.
- Si agganciano ai pannelli inferiori per porte per aumentare la capacità di carico del veicolo.
- Ogni borsa è progettata come una tasca da 6 litri con scomparti interni in rete.
- La struttura semirigida le rende sufficientemente flessibili da adattarsi anche ai carichi dalle forme più irregolari.
- Vendita in coppia.
- Non compatibili con le porte in alluminio e con il martinetto a vite per fuoristrada.
- Per l'installazione sono necessari i pannelli inferiori per porte.



**Borsa morbida**

Maverick, Maverick MAX

**715003759**

- Borsa morbida da 45 L progettata per massimizzare la capacità di carico ed essere perfettamente compatibile con il posteriore del veicolo.
- 3 sezioni.
- Impermeabile.

**Sacca da 10 L**

Maverick, Maverick MAX

**269502121**

- Sacca impermeabile con chiusura Roll Top per proteggere efficacemente gli effetti personali dalle intemperie.

# ILLUMINAZIONE

## 2 Scegli le luci

1 Scelta del punto di montaggio	LUCI BAJA DESIGNS <sup>†</sup>					LUCI CAN-AM				
	Barra di luci LED da 25 cm	Barra di luci LED Baja Design OnX6 Arc da 102 cm	Luci LED XL Sport (vendita in coppia)	Luci LED Squadron Sport (vendita in coppia)	Luci LED XL80 (vendita in coppia)	Doppia barra di luci LED da 25 cm	Doppia barra di luci LED da 38 cm	Doppia barra di luci LED da 99 cm	Fari tondi da 10 cm a LED (vendita in coppia)	Faretti spot o luce diffusa a LED da 9 cm (venduti in coppia)
<b>Paraurti anteriori Pre-Runner o Dune</b>	710006819 + 715007049 (cavo di alimentazione)	710006818 + 715007117 (cavo di alimentazione)	710006821 + 715002884 (cavo di alimentazione)	710006820 + 715002884 (cavo di alimentazione)	710005041 + 715007049 (cavo di alimentazione)	715002933 + 715003417 (cavo di alimentazione)	715002934 (non compatibile con il paraurti Pre-Runner) + 715003417 (cavo di alimentazione)			715002935 (10 cm rotondo), 715009774 (9 cm luce diffusa) o 715003666 (9 cm spot) + 715003417 (cavo di alimentazione)
<b>Paraurti anteriore Lonestar Racing</b>		710006818 + 715007117 (cavo di alimentazione)	710006821 + 715002884 (cavo di alimentazione)	710006820 + 715002884 (cavo di alimentazione)	710005041 + 715007049 (cavo di alimentazione)					
<b>Barra di supporto per fari o portapacchi Adventure per tettuccio</b>	N/D	710006818 + 715007117 (cavo di alimentazione)	710006821 + 715002884 (cavo di alimentazione)	710006820 + 715002884 (cavo di alimentazione)	710005041 + 715007049 (cavo di alimentazione)		715002934 + 715003417 (cavo di alimentazione)	715004007 + 715005822 (Kit di montaggio fari)		
<b>Supporto per barra di luci LED Lonestar Racing da 102 cm</b>		710006818 + 715007117 (cavo di alimentazione)	N/D	N/D	N/D	N/D			N/D	N/D
<b>Supporto per luci Lonestar Racing</b>		N/D	710006821 + 715002884 (cavo di alimentazione)	N/D	710005041 + 715007049 (cavo di alimentazione)				N/D	N/D

## 3 Ordine

### Ordinare tutti i numeri di parte all'intersezione delle caselle

\*Nota: se si installano più kit di luci, sono necessari cavi di alimentazione per luci o kit di montaggio aggiuntivi.

\*Tutte le luci sono destinate solo all'uso fuoristrada.

### Cavo di alimentazione luci

(Immagine non disponibile)

Maverick, Maverick MAX

**715003417****715007049****715002884****715007117**

- Necessario per l'installazione delle luci a LED Baja Designs su tettuccio o paraurti.
- Barre da 25 cm di LED Baja Designs OnX6 e fari LED Baja Designs XL80 (715007049).
- Fari a LED Baja Designs XL Sport e fari a LED Baja Designs Squadron Sport (715002884).
- Barra di fari a LED Arc da 102 cm ONX6 (715007117).

### Barra di luci LED Baja Designs OnX6 Arc da 102 cm

Maverick, Maverick MAX

710006818



29.000  
lumen

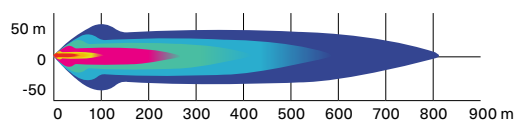

- Barra di luci da 252 W con un'emissione di 29.000 lumen.
- Equipaggiata con 24 LED Cree XM-L2.
- Curva fotometrica guida/combo per un compromesso ideale tra illuminazione ravvicinata e a distanza.

- Progettata per essere installata sui tettucci dotati di barra di supporto per luci.
- Richiede il cavo di alimentazione per fari e la barra di supporto per luci.
- Per posizione e requisiti di installazione, consultare la tabella.

### Barra di fari a LED Baja Designs OnX6 da 25 cm

Maverick, Maverick MAX

710006819



12.460  
lumen

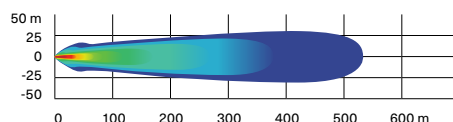

- Barra di luci da 108 W con un'emissione di 12.460 lumen.
- Equipaggiata con 6 LED Cree XM-L2.
- Curva fotometrica guida/combo per un compromesso ideale tra illuminazione ravvicinata e a distanza.

- Due impostazioni di intensità (alta/bassa).
- Richiede il cavo di alimentazione per luci Baja Designs.
- Per posizione e requisiti di installazione, consultare la tabella.

### Luci LED Baja Designs XL80

Maverick, Maverick MAX

710005041



9.500  
lumen

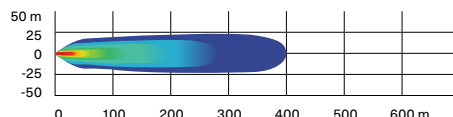

- 80 W per faretto, per un'emissione di 9.500 lumen.
- 4 LED Cree XHP50 per faretto.
- Due impostazioni di intensità (alta/bassa).
- Curva fotometrica guida/combo per un compromesso ideale tra illuminazione ravvicinata e a distanza.

- Richiedono il cavo di alimentazione per luci Baja Designs.
- Vendita in coppia.
- Dimensioni: 11,4 cm x 11,4 cm.
- Per posizione e requisiti di installazione, consultare la tabella.

### Luci LED Baja Designs Squadron Sport

Maverick, Maverick MAX

710006820



3.150  
lumen

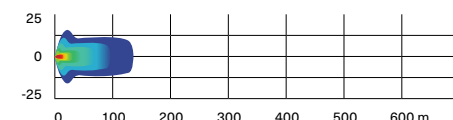

- 26 W per faretto, per un'emissione di 3.150 lumen.
- 4 LED Cree XP-G2 per faretto.
- Ampia illuminazione angolare specificamente progettata per migliorare la visibilità in curva e in presenza di polvere e/o nebbia.

- Richiedono il cavo di alimentazione per luci Baja Designs.
- Vendita in coppia.
- Dimensioni: 7,6 cm x 7,6 cm.
- Per posizione e requisiti di installazione, consultare la tabella.

### Luci LED Baja Designs XL Sport

Maverick, Maverick MAX

710006821



3.150  
lumen

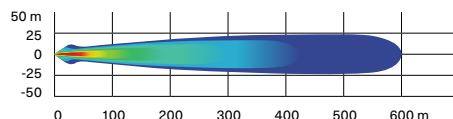

- 26 W per faretto, per un'emissione di 3.150 lumen.
- 4 LED Cree XP-G2 per faretto.
- La luce spot per alta velocità proietta un fascio luminoso più lungo e stretto per illuminare a maggiore distanza.

- Richiedono il cavo di alimentazione per luci Baja Designs.
- Vendita in coppia.
- Dimensioni: 11,4 cm x 11,4 cm.
- Per posizione e requisiti di installazione, consultare la tabella.

**Doppia barra di luci LED da 25 cm (60 W)**

Maverick, Maverick MAX

**715002933**

5.400  
lumen

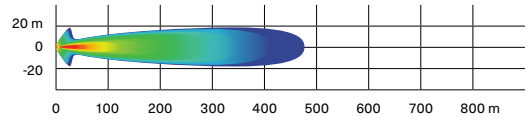

- Dotata di 12 LED Cree da 5 W.
- 5.400 lumen.
- Grande potenza nonostante le dimensioni ridotte.
- Robusta e impermeabile.
- Per l'installazione è necessario il cavo di alimentazione per fari.

- Illumina un'area di oltre 460 m davanti al veicolo, con un'ampiezza di circa 20 m per lato.
- Per posizione e requisiti di installazione, consultare la tabella.

**Doppia barra di luci LED da 38 cm (90 W)**

Maverick, Maverick MAX

**715002934**

8.400  
lumen

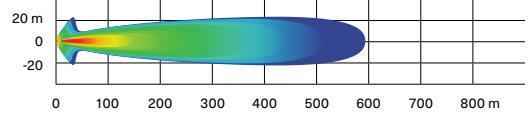

- Dotata di 18 LED Cree da 5W.
- 8.400 lumen.
- Si integra perfettamente con i supporti per luci e la maggior parte dei paraurti.

- Robusta e impermeabile.
- Illumina un'area di oltre 580 m davanti al veicolo, con un'ampiezza di circa 20 m per lato.
- Per posizione e requisiti di installazione, consultare la tabella.

**Doppia barra di luci LED da 99 cm (270 W)**

Maverick, Maverick MAX

**715004007**

24.300  
lumen

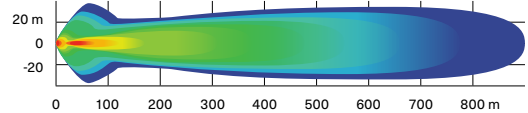

- Dotata di 54 LED Cree da 5W.
- 24.300 lumen.
- Illumina un'area di oltre 900 m davanti al veicolo, con un'ampiezza di circa 35 m per lato.

- Compatibile con portapacchi Adventure per tettuccio.
- Per l'installazione è necessario il cavo di alimentazione per fari.

**Luci rotonde a LED da 10 cm (2 x 25 W)**

Maverick, Maverick MAX

**715002935**

1.800  
lumen

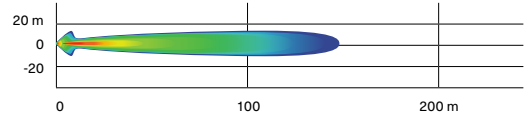

- Faretto a LED da 25 W.
- 1.800 lumen.
- Robusti e impermeabili.
- Cablaggio di base e interruttore in dotazione.

- Griglia con marchio Can-Am.
- Richiedono il cavo di alimentazione per fari.
- Vendita in coppia.
- Non conformi CE.
- Per l'installazione è necessario il cavo di alimentazione per fari.

**Luci di marcia a LED da 9 cm (2 x 14 W)**

Maverick, Maverick MAX

**715009775**

1.260  
lumen

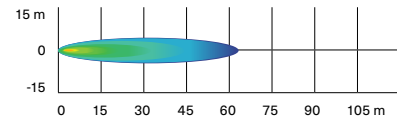

- Luci a LED da 14 W con un'emissione di 1260 lumen ciascuna.
- Lente spot per un fascio di luce stretto e lungo, ideale per la guida a velocità più elevate.
- Dotate di sei LED ad alta potenza in un robusto involucro in alluminio pressofuso.

- Offrono due punti di fissaggio. Nel caso uno dei punti di fissaggio si sganciasse in seguito a collisione, ruotare verso il punto successivo del canale e reinstallare il faro.
- Vendita in coppia.
- Certificazione ECE.
- Per l'installazione è necessario il cavo di alimentazione per fari.



## Fari a LED da 9 cm (2 x 14 W)

Maverick, Maverick MAX

715009774

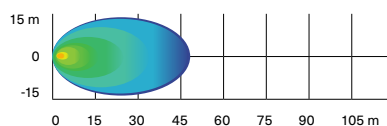

- Luci a LED da 14 W con un'emissione di 1260 lumen ciascuna.
- Lente a luce diffusa per un ampio fascio luminoso, ideale per applicazioni professionali quali sgombero neve o per cornering. Adatta per condizioni di guida polverose o nebbiose.
- Dotate di sei LED ad alta potenza in un robusto involucro in alluminio pressofuso.
- Offrono due punti di fissaggio. Nel caso uno dei punti di fissaggio si sganciasse in seguito a collisione, ruotare verso il punto successivo del canale e reinstallare il faro.
- Vendita in coppia.
- Certificazione ECE.
- Per l'installazione è necessario il cavo di alimentazione per fari.

## Luci a LED integrate per specchietti laterali

Maverick, Maverick MAX

715007185



- Illuminano gli angoli.
- Aumentano l'ampiezza dei fasci luminosi e illuminano le ruote per una maggiore visibilità.
- Ampio fascio luminoso.
- 3000 lumen per ciascun faro.
- Sono necessari gli specchietti laterali in alluminio (715007363).
- Per l'installazione è necessario il cablaggio (715008212).

## Luci decorative a LED Can-Am

Maverick, Maverick MAX

715003673



- Più stile e un look più aggressivo.
- LED brillanti e ad alta efficienza energetica.
- Non forniscono illuminazione supplementare per la guida.

## Luce per padiglione

Maverick, Maverick MAX

715002455



- Striscia LED perfettamente integrata con il veicolo.
- Cablaggio incluso.
- Può essere installata su roll cage, tettuccio sportivo o copertura fuoristrada per bagagliaio.

## Supporto per barra di luci LED Lonestar Racing da 102 cm

Maverick, Maverick MAX

715003920



- Progettato per l'uso con la barra di fari a LED Baja Designs OnX6 Arc da 102 cm.
- Accentua il look di ispirazione racing del veicolo.
- Compatibile con tettuccio in alluminio, tettuccio in alluminio Lonestar Racing e tettuccio sportivo.
- Non compatibile con gli specchietti laterali Racing e il parabrezza PowerFlip.
- Fari venduti separatamente.

## Supporto per luci Lonestar Racing

Maverick, Maverick MAX

715003948



- Progettato per l'uso con la luce LED Baja Designs XL80 e luce LED Baja Designs XL Sport.
- Può ospitare fino a due paia di luci XL.
- Non compatibile con gli specchietti laterali Racing e il parabrezza PowerFlip.
- Compatibile con tettuccio in alluminio, tettuccio in alluminio Lonestar Racing e tettuccio sportivo.
- Fari venduti separatamente.

## Luci posteriori

Maverick, Maverick MAX

715002887



- Progettate da Can-Am per rendersi visibili ai veicoli che seguono, specialmente in presenza di polvere o in condizioni difficili.
- Con interruttori sul cruscotto per attivare una delle due modalità e scegliere tra 11 differenti schemi colorati di illuminazione ad alta visibilità (blu, rosso e giallo).
- Modalità Trail: Fungono da luce posteriore e luce dei freni.
- Modalità Chasing: mostrano motivi luminosi ambra e blu e fungono da luce dei freni (quest'ultima funzione può essere disattivata per le gare).
- Modulari per consentire l'installazione in presenza di accessori montati sul roll cage posteriore.
- Installazione plug and play.
- Verificare le norme locali sull'utilizzo di luci blu.

## Luci a LED posteriori

Maverick, Maverick MAX

715009887



- Progettate da Can-Am per rendersi visibili ai veicoli che seguono, specialmente in presenza di polvere o in condizioni difficili.
- Motivi luminosi colorati ad alta visibilità (rosso, giallo, bianco).
- Tre modalità disponibili:
  - Modalità Trail: funge da luce posteriore e luce dei freni.
  - Modalità Chasing: mostra un motivo luminoso color ambra.
  - Modalità Work: luce bianca per illuminare il pianale di carico.
- Modulari per consentire l'installazione in presenza di accessori montati sul roll cage posteriore.
- Installazione plug and play.
- Cablaggio richiesto (715008210).
- Cablaggio venduto separatamente.

## Barra di supporto per luci

Maverick, Maverick MAX

715003529



- Robusta struttura in alluminio dal design curato.
- Ospita barre di luci e faretto con o senza tettuccio e parabrezza.
- Larga quanto il veicolo per consentire l'installazione di barre di luci LED di qualsiasi dimensione.
- Necessaria per l'installazione di luci sul tettuccio del veicolo.
- Non compatibile con il tettuccio in alluminio Lonestar Racing.
- Fari venduti separatamente.

## Kit di montaggio per barra di luci LED da 99 cm

(Immagine non disponibile)

Maverick, Maverick MAX

715005822

- Necessario per l'installazione della doppia barra di fari a LED da 99 cm.
- Include cablaggio e staffa di supporto.
- Per l'installazione è necessaria la barra di supporto per luci.

## Cavo di alimentazione luci

(Immagine non disponibile)

Maverick, Maverick MAX

715003417

- Necessario per l'installazione delle barre singole e doppie di fari a LED da 25 e 38 cm e delle luci LED rotonde da 10 cm.
- Per il montaggio su paraurti e tettuccio.

# IMPIANTI AUDIO E SISTEMI DI COMUNICAZIONE

## Audio

### Tettuccio audio Can-Am

Maverick

715007130



- Tettuccio completo con audio, elegante e integrato.
- Completamente sigillato e impermeabile.
- Facile da installare: un cavo collega il tettuccio all'elettronica del veicolo.
- Quattro altoparlanti da 20 cm, amplificatore da 400 Watt RMS e 800 Watt di picco e unità superiore forniti da Rockford Fosgate Audio.
- Illuminazione RGB multicolore attorno a ciascun altoparlante.
- Display a colori da 2,7" con connettività Bluetooth e Pandora.
- Compatibile con kit di apertura.
- Non compatibile con il portapacchi Adventure per tettuccio e il kit di apertura.
- Non compatibile con i pannelli porta superiori flessibili.

### Tettuccio audio Can-Am

Maverick MAX

715006709



- Tettuccio completo con audio integrato.
- Completamente sigillato e impermeabile.
- Facile da installare: un cavo collega il tettuccio all'impianto elettrico del veicolo.
- Sei altoparlanti da 20 cm, amplificatore da 400 Watt RMS e 800 Watt di picco e unità principale calibrati da Rockford Fosgate Audio.
- Illuminazione RGB multicolore attorno a ciascun altoparlante.
- Display a colori da 2,7" con connettività Bluetooth e Pandora.
- Non compatibile con il portapacchi Adventure per tettuccio e il kit di apertura.
- Non compatibile con i pannelli porta superiori flessibili.

### Kit di apertura tettuccio Audio Can-Am

Maverick, Maverick MAX

715007131



- Associato al tettuccio audio (715007130 o 715006709) per l'opzione di apertura.
- Non compatibile con gli specchietti laterali Racing (715002898).

### Altoparlanti centrali MTX

Maverick MAX

715004748



- Cassa diffusore centrale montata in alto, dotata di due altoparlanti da 16,5 cm / 100 W.
- Progettata per garantire la tipica robustezza Can-Am anche nelle condizioni di guida più difficili.
- Perfetto accessorio aggiuntivo per il sistema audio Complete MTX per un sistema a 7 altoparlanti o come sistema indipendente collegando il jack di ingresso AUX direttamente al proprio dispositivo musicale.
- Non compatibile con tetti Lonestar.

<b>Impianto audio MTX completo</b>	Maverick, Maverick MAX	<b>715002873</b>
------------------------------------	------------------------	------------------



- Impianto audio MTX da 400 W RMS/800 W di picco con Bluetooth 5<sup>1</sup>.
- Progettato per garantire la tipica robustezza Can-Am anche nelle condizioni di guida più difficili.
- Comprende altoparlanti stereo montati sul cruscotto anteriore e sul roll cage posteriore e unità superiore con subwoofer integrato da 16,5 cm.
- Aggiungere il supporto per dispositivi elettronici per fissare saldamente un dispositivo Bluetooth e riprodurre la propria musica preferita.

<b>Subwoofer Can-Am</b>	Maverick, Maverick MAX	<b>715004956</b>
-------------------------	------------------------	------------------



- Potente cassa subwoofer da 25,4 cm Rockford Fosgate sotto il sedile.
- Facili connessioni plug-and-play al sistema del tettuccio audio.
- Struttura sufficientemente robusta per resistere ad ambienti difficili e sigillata contro umidità e sporcizia.
- Richiede 1 kit amplificatore (715007227) per 1 o 2 subwoofer.
- Due per veicolo: sotto il sedile del conducente o del passeggero.

<b>Kit amplificatore Can-Am</b>	Maverick, Maverick MAX	<b>715007227</b>
---------------------------------	------------------------	------------------



- Un potente amplificatore da 400 W per alimentare fino a due subwoofer sotto il sedile.
- Facili connessioni plug-and-play al sistema del tettuccio audio e al subwoofer.
- Piastra di installazione e cablaggio inclusi.

<b>Supporto per dispositivi elettronici</b>	Maverick, Maverick MAX	<b>715002874</b>
---	------------------------	------------------



- Una straordinaria piattaforma per l'intrattenimento di bordo.
- Robusta struttura in polipropilene stampato a iniezione per un'installazione facile e senza problemi.
- Il sistema regolabile può adattarsi alla maggior parte dei tablet e degli smartphone da 5,1" (13 cm) a 10" (25,4 cm) (con custodia protettiva).
- Si combina perfettamente con l'impianto audio MTX completo e il sistema di comunicazione Rugged Radios.
- Consente l'installazione del GPS Garmin Montana 680T.
- Vano portaoggetti integrato da 3,8 litri con accesso alla presa da 12 V per la ricarica dei dispositivi.

## Sistemi di comunicazione

<b>Kit cuffie per casco Rugged Radios per passeggeri posteriori</b>	Con sistema di comunicazione Rugged Radios	<b>715004380 SOLO USA</b>
---	--	---------------------------



- Cavi da 3,7 metri e kit altoparlante/microfono aggiuntivi per trasformare il sistema di comunicazione per 2 persone in un sistema per 4 persone.
- Per l'installazione sui modelli MAX è necessario il cavo di alimentazione.

# ACCESSORI ELETTRICI ED ELETTRONICI

## Impianto elettrico

<b>Riscaldatore per sedile</b>	Maverick, Maverick MAX	<b>715006112</b>
--------------------------------	------------------------	------------------

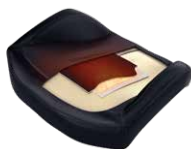

- Riscaldatore da 25 W per sella che offre il massimo comfort di guida senza brividi di freddo.
- Le impostazioni di temperatura-alta/bassa permettono di controllare il livello di riscaldamento desiderato.
- Questo kit include un riscaldatore per sedile in fibra di carbonio, un foglio in materiale espanso e un interruttore per il quadro strumenti.
- Si installa direttamente nel cuscino del sedile originale.
- Per l'installazione sui sedili anteriori è necessario il cablaggio per accessori riscaldati (710005757).
- Per l'installazione sui sedili posteriori è necessario il cablaggio per accessori riscaldati (715006004).

<b>Presa per visiera riscaldata</b>	Maverick, Maverick MAX	<b>715001246</b>
-------------------------------------	------------------------	------------------



- Posizionamento strategico sul veicolo per garantire la massima libertà di movimento.
- Presa opzionale per la visiera, che permette di prevenirne l'appannamento.
- Installazione rapida e semplice.
- Vendita singola.
- Visiera riscaldata non inclusa.



### Cablaggio per accessori riscaldati

(Immagine non disponibile)

Maverick, Maverick MAX

710005757

- Il cablaggio è necessario per connettere e utilizzare i sedili anteriori, il volante e la barra di appiglio riscaldati.
- Per l'installazione sui sedili posteriori è necessario il cablaggio per accessori riscaldati (715006004).

### Kit installazione batteria ausiliaria

(Immagine non disponibile)

Maverick, Maverick MAX

715006315

- Consente di aggiungere una seconda batteria da 18 Ah per una configurazione con due batterie, necessaria per alimentare componenti elettrici ausiliari quali un sistema audio o verricelli.
- Dotato di un modulo elettronico impermeabile con classificazione IP67 che impedisce ai componenti elettrici ausiliari di scaricare la batteria di avviamento.
- Il kit include una morsettiera aggiuntiva per la batteria, tutto il cablaggio necessario e il supporto per la batteria.
- Entrambe le batterie sono perfettamente integrate, in posizione predeterminata dietro il sedile del passeggero.
- Batteria ausiliaria (410301203) e accessori per l'installazione (250000282) venduti separatamente.

## Elettronica

### Supporto per cellulare

Maverick, Maverick MAX

715008786



- Lo sportello impermeabile consente un perfetto posizionamento del telefono.
- Offre tecnologia touch screen capacitiva e resistiva.
- Il sistema di molle nella piastra posteriore si regola automaticamente in base allo spessore.
- Si adatta a tutti i cellulari con dimensioni comprese entro 185 mm x 85 mm x 15 mm.
- Funziona con quasi tutti i cavi di ricarica.
- Non include cellulare o cavi di ricarica.
- Richiede il supporto per dispositivi elettronici (715002874) per il fissaggio del supporto per cellulare sulla porta.

### Bandierina con asta illuminata

Maverick, Maverick MAX

715002886



- Indispensabile per guidare tra le dune.
- LED Cree da 5 W.
- 5 lenti colorate per la massima personalizzazione.
- Asta luminosa, facilmente rimovibile e sostituibile.
- Aumenta la visibilità del veicolo.
- Soddisfa i requisiti della maggior parte delle aree sabbiose.
- Base in alluminio pressofuso, dado in acetale.
- Include staffe di montaggio e cablaggio.
- La bandiera da 1,2 m si installa sopra il roll cage.
- Installabile su entrambi i lati del veicolo.

### Digitally Encoded Security System (D.E.S.S) Chiave verde

Maverick (motorizzazione Turbo/TurboR/  
Turbo RR)

710005232



- La protezione antifurto più sicura per il tuo veicolo.
- La tecnologia di cifratura su chip limita l'accesso al sistema di accensione elettronica del veicolo.
- A ogni veicolo è assegnato un codice univoco.
- Design a sfera resistente a urti e vibrazioni, per una connessione affidabile.
- 2 modalità programmabili:
  - Modalità Normal: limita la velocità del veicolo a 70 km/h e riduce la coppia del 50%.
  - Modalità Performance: nessuna limitazione.

# VERRICELLI E GANCI DI TRAINO

## Verricelli Can-Am HD

<b>Verricello Can-Am HD 4500</b>	Maverick, Maverick MAX	<b>715006416</b>
	<ul style="list-style-type: none"> <li>Maniglia della frizione dal design ergonomico.</li> <li>Ingranaggi e supporti in robusto acciaio per una coppia superiore e una maggiore durata.</li> <li>Freno automatico al 100%.</li> <li>Solenoido sigillato per la massima protezione in qualsiasi condizione meteo.</li> <li>Telecomando cablato resistente alle intemperie e interruttore sul cruscotto.</li> </ul>	<ul style="list-style-type: none"> <li>Conformità CE.</li> <li>Capacità di trazione di 2.041 kg.</li> <li>13,1 m di cavo in acciaio da 6,3 mm.</li> <li>Passacavo a rulli a 4 vie per impieghi gravosi.</li> <li>È richiesto il cablaggio elettrico per verricello (715003585) e il paraurti anteriore compatibile.</li> </ul>

<b>Verricello Can-Am HD 4500-S</b>	Maverick, Maverick MAX	<b>715006417</b>
	<ul style="list-style-type: none"> <li>Maniglia della frizione dal design ergonomico.</li> <li>Ingranaggi e supporti in robusto acciaio per una coppia superiore e una maggiore durata.</li> <li>Freno automatico al 100%.</li> <li>Solenoido sigillato per la massima protezione in qualsiasi condizione meteo.</li> <li>Telecomando cablato resistente alle intemperie e interruttore sul cruscotto.</li> </ul>	<ul style="list-style-type: none"> <li>Capacità di trazione di 2.041 kg.</li> <li>15,2 m di cavo sintetico da 6,35 mm.</li> <li>Passacavo a cubia in alluminio anticorrosione.</li> <li>È richiesto il cablaggio elettrico per verricello (715003585) e il paraurti anteriore compatibile.</li> </ul>

## Verricelli WARN<sup>+</sup> VRX

<b>Verricello WARN VRX 45</b>	Maverick, Maverick MAX	<b>715006110</b>
	<ul style="list-style-type: none"> <li>Impermeabilizzazione estrema IP68 per protezione dagli agenti atmosferici.</li> <li>Robusta struttura interamente metallica.</li> <li>Finitura nera a polvere e fissaggi in acciaio inossidabile per resistenza alla corrosione.</li> <li>Nuovo robusto design della frizione basato su oltre 70 anni di know-how WARN 4 WD per il blocco del mozzo.</li> <li>Freno di sicurezza per un controllo eccezionale.</li> <li>Trasmissione planetaria a tre stadi completamente metallica, precisa e affidabile.</li> </ul>	<ul style="list-style-type: none"> <li>Interruttore di comando sul cruscotto.</li> <li>Garanzia limitata a vita (componenti meccanici) e 3 anni di garanzia (componenti elettrici).</li> <li>Capacità di trazione di 2.041 kg.</li> <li>15 m di cavo in acciaio da 6,3 mm.</li> <li>Passacavo a rulli.</li> <li>È richiesto il cablaggio elettrico per verricello (715003585) e il paraurti anteriore compatibile.</li> </ul>

<b>Verricello WARN VRX 45-S</b>	Maverick, Maverick MAX	<b>715006111</b>
	<ul style="list-style-type: none"> <li>Impermeabilizzazione estrema IP68 per protezione dagli agenti atmosferici.</li> <li>Robusta struttura interamente metallica.</li> <li>Finitura nera a polvere e fissaggi in acciaio inossidabile per resistenza alla corrosione.</li> <li>Nuovo robusto design della frizione basato su oltre 70 anni di know-how WARN 4 WD per il blocco del mozzo.</li> <li>Freno di sicurezza per un controllo eccezionale.</li> <li>Trasmissione planetaria a tre stadi completamente metallica, precisa e affidabile.</li> </ul>	<ul style="list-style-type: none"> <li>Interruttore di comando sul cruscotto.</li> <li>Garanzia limitata a vita (componenti meccanici) e 3 anni di garanzia (componenti elettrici).</li> <li>Capacità di trazione di 2.041 kg.</li> <li>15 m di cavo sintetico da 6,3 mm.</li> <li>Passacavo a cubia in alluminio pressofuso.</li> <li>È richiesto il cablaggio elettrico per verricello (715003585) e il paraurti anteriore compatibile.</li> </ul>

## Accessori per verricelli

<b>Passacavo a cubia Can-Am HD</b>	Verricello Can-Am HD	<b>715006426</b>
	<ul style="list-style-type: none"> <li>Indispensabile quando si aggiorna il verricello con un cavo sintetico, questo passacavo in alluminio antiruggine evita che il cavo si impigli nei rulli e si usuri prematuramente a contatto con le guide consumate dei passacavo a rulli.</li> <li>Da utilizzare solo con cavi sintetici.</li> </ul>	

<b>Passacavo a cubia WARN</b>	Verricelli WARN	<b>715007785</b>
	<ul style="list-style-type: none"> <li>Doppia verniciatura a polvere.</li> <li>Da utilizzare solo con cavi sintetici per verricello.</li> </ul>	

<b>Cavo sintetico per verricello</b>	Verricello Can-Am HD	<b>715006430</b>
	Verricelli WARN	<b>715007783</b>



- 15,2 m di cavo sintetico da 6,35 mm per verricelli Can-Am.
- Quando si passa a un cavo sintetico è necessario il passacavo a cubia Can-Am HD (715006426) per evitare di danneggiarlo o usarlo prematuramente.
- Quando si passa a un cavo sintetico è necessario il passacavo a cubia WARN (715007785) per evitare di danneggiarlo o usarlo prematuramente.

<b>Cavo metallico sostitutivo</b>	Verricello Can-Am HD	<b>705014978</b>
	Verricelli WARN	<b>715006699</b>



- 14,3 m di cavo metallico da 6,3 mm per verricelli Can-Am HD.
- 16,8 m di cavo metallico da 6,35 mm per il kit verricello WARN.
- 2.041 kg di portata.

<b>Cavo sintetico di prolunga</b>	<b>715001120</b>
-----------------------------------	------------------



- 6,35 mm di diametro, leggero, facile da utilizzare e non causa rumori nel vano di carico.
- Semplice da collegare al cavo del verricello per estenderne la lunghezza di ulteriori 15,2 m.
- Capacità di trazione di 2.041 kg con cavo singolo.

<b>Cablaggio elettrico per verricello</b> <i>(Immagine non disponibile)</i>	Maverick, Maverick MAX	<b>715003585</b>
--	------------------------	------------------

- Necessario per l'installazione del verricello.

<b>Cavi per verricello posteriore</b> <i>(Immagine non disponibile)</i>	<b>715006007</b>
--	------------------

- Necessario per l'installazione del verricello S3 sul paraurti posteriore.

<b>Telecomando con cavo</b>	Verricello Can-Am HD*	<b>715006504</b>
-----------------------------	-----------------------	------------------



- Questo kit permette di aggiungere un telecomando portatile ai veicoli equipaggiati con un verricello di serie.
- Il verricello di serie OEM è venduto separatamente.
- Conformità CE.

† È necessario il cablaggio (710001023) per utilizzare il telecomando sui veicoli equipaggiati con il verricello di serie.  
‡ Il telecomando (710007050) e la presa di collegamento sono inclusi.

<b>Telecomando senza fili</b>	Verricelli WARN	<b>715002542</b>
-------------------------------	-----------------	------------------



- Sistema facile e veloce da installare grazie al cablaggio con antenna integrata e a tutto il materiale necessario per il montaggio.
- Il sistema consente di controllare il verricello da qualsiasi posizione entro un raggio di 15,2 m, aumentando così le opzioni di recupero a disposizione.
- Tutti i componenti sono resistenti alle intemperie.

<b>Gancio di traino posteriore X rc / X mr</b>	Maverick, Maverick MAX 2021 e precedenti	<b>715004450</b>
--	--	------------------



- Offre un solido punto di aggancio nel caso in cui si renda necessario trainare il veicolo.
- Consente di fissare la maggior parte delle cinghie e dei ganci.
- Robusta piastra metallica da 5 mm e acciaio tubolare di aggancio da 16 mm.
- Di serie sui modelli Maverick X rc e X mr.

## Ganci di traino

<b>Gancio di traino posteriore</b>	Maverick, Maverick MAX 2021 e precedenti	■ <b>715002883</b> - Nero
		■ <b>715003938</b> - Rosso Can-Am



- Struttura in acciaio robusta e leggera.
- Verniciatura elettrolitica (E-Coat).
- Punto di attacco sicuro per l'uso del gancio di traino.
- Questo gancio ha una capacità di traino di 590 kg.
- Sfera del gancio traino non inclusa.

<b>Barra di connessione per gancio di traino anteriore e posteriore</b>	Maverick, Maverick MAX	<b>715008350</b>
---	------------------------	------------------



- Di serie con l'attacco per gancio di traino da 5 cm.
- Offre 750 kg di capacità di traino.
- Sfera del gancio traino non inclusa.
- Acciaio fucinato.



# PERFORMANCE

## Tecnologia Smart-Lok

### Differenziale Smart-Lok

Maverick prodotti dopo il 1° gennaio 2017,  
Maverick MAX

**705402936**



- L'esclusiva tecnologia Smart-Lok di Can-Am offre un vero differenziale anteriore completamente bloccabile in marcia con modalità automatiche a controllo elettronico.
- Permette di selezionare la configurazione ideale in base alle specifiche esigenze di guida: "2x4" per una trazione solo sulle ruote posteriori, "4x4 Front Diff Lock" per una trazione integrale completamente bloccata e "4x4 Smart Mode" per calibrazioni preimpostate e intelligenti in base alle condizioni di guida.
- Elaborando diversi dati, "Smart Mode" attiva istantaneamente il grado di bloccaggio al momento giusto per massimizzare la trazione e ottimizzare la manovrabilità a bassa velocità, per un assetto e una sensazione di sicurezza ottimali.
- Il kit differenziale Smart-Lok è fornito di serie con la modalità Trail.
- Le modalità MUD, ROCK e TRAIL ACTIV possono essere aggiunte installando un modulo Smart Mode aggiuntivo (venduto separatamente).
- Per l'installazione sono necessari semiassi Performance (2) e kit di installazione Smart-Lok.

### Semiassi Performance

Maverick, Maverick MAX

**705401634** · 163 cm

Maverick, Maverick MAX

**705402048** · 183 cm



- Soluzione ad alte prestazioni ideale per l'utilizzo fuoristrada, con protezione superiore in qualsiasi situazione di guida.
- Include giunti omocineticici, asse e manicotti con geometria ottimizzata per il vostro veicolo Can-Am.
- Necessario per installare il kit differenziale Smart-Lok.

### Modulo per Smart Mode Mud

*(Immagine non disponibile)*

Maverick, Maverick MAX con differenziale  
Smart-Lok (tranne i modelli Turbo RR 2021 e  
successivi)

**715005282**

- Questo modulo permette di aggiungere Smart Mode Mud ai veicoli equipaggiati con il kit differenziale Smart-Lok, venduto come accessorio, o di passare alla Smart Mode Mud nei veicoli con Smart-Lok di serie.
- La modalità Mud è stata appositamente sviluppata per garantire una trazione ottimale in presenza di fango.
- Quando viene rilevata una coppia motrice elevata e/o uno slittamento, lo Smart-Lok blocca completamente l'avantreno.
- Il sistema rimane bloccato fino al rilascio dell'acceleratore.
- È possibile installare un solo modulo Smart Mode alla volta.

### Modulo per Smart Mode ROCK

*(Immagine non disponibile)*

Maverick, Maverick MAX con differenziale  
Smart-Lok (tranne i modelli Turbo RR 2021 e  
successivi)

**715005283**

- Questo modulo permette di aggiungere la Smart Mode Rock ai veicoli equipaggiati con il kit differenziale Smart-Lok, venduto come accessorio, o di passare alla Smart Mode Rock nei veicoli con Smart-Lok di serie.
- La modalità Rock è stata appositamente sviluppata per aiutare a superare i tratti rocciosi più impegnativi.
- Quando viene rilevata un'elevata coppia motrice a bassa velocità, lo Smart-Lok blocca progressivamente l'avantreno e rimane innestato fino al rilascio dell'acceleratore per impedire lo slittamento delle ruote e garantire una trazione ottimale.
- L'inserimento progressivo contribuisce a sterzare più facilmente durante le manovre del veicolo.
- È possibile installare un solo modulo Smart Mode alla volta.

### Modulo per Smart Mode Trail Activ

*(Immagine non disponibile)*

Maverick, Maverick MAX con differenziale  
Smart-Lok (tranne i modelli Turbo RR 2021 e  
successivi)

**715005284**

- Questo modulo permette di aggiungere la Smart Mode Trail Active ai veicoli equipaggiati con il kit differenziale Smart-Lok, venduto come accessorio, o di passare alla Smart Mode Trail Active nei veicoli con Smart-Lok di serie.
- La modalità Trail Active è stata sviluppata per la guida aggressiva, garantendo la massima precisione in curva.
- Quando viene rilevata un'elevata coppia motrice e/o un aumento della velocità del veicolo, Smart-Lok si inserisce progressivamente all'avantreno e rimane innestato fino al rilascio dell'acceleratore o alla riduzione della velocità del veicolo.
- L'innesto progressivo rende lo sterzo più fluido e leggero.
- È possibile installare un solo modulo Smart Mode alla volta.

### Paraspruzzi Lonestar Racing con staffe

Maverick, Maverick MAX

**715004865**



- Questi paraspruzzi, fissati con viti, sono un accessorio davvero utile.
- Robuste staffe in Chromoly.
- Proteggono bracci longitudinali, rotori e giunti omocineticici da rocce e detriti.
- Vendita in coppia.
- Non compatibili con protezioni in HMWPE per i bracci ad A anteriori e i bracci longitudinali (715002905 e 715003552).

### Piastra e pomello del cambio rinforzati Lonestar Racing

Maverick, Maverick MAX

715004866



- La piastra del cambio è realizzata in robusto acciaio inossidabile e avvitata in sede per la massima stabilità.
- Il kit comprende anche un pomello del cambio Lonestar Racing realizzato dal pieno in alluminio.
- Assicura una maggiore durata ai piloti più attenti alle prestazioni.

### Giunto esterno con rinforzi scatolati Lonestar Racing, passacavo a rullo

Maverick, Maverick MAX 2021 e precedenti

715004868



- Protegge e rinforza le barre di torsione mediane in condizioni di guida impegnative.
- Include bulloni in acciaio di alta qualità.

### Perni Lonestar Racing a sgancio rapido per copertura frizione

Maverick, Maverick MAX

715005045



- Questo kit permette di smontare il carter della frizione in pochi secondi e di accedere alla cinghia senza attrezzi.
- Comprende quattro perni a sgancio rapido in acciaio inossidabile con fermagli e cordini.
- Sostituiscono tutte le viti del carter della frizione.
- Questo prodotto influisce sulla tenuta della guarnizione del carter della frizione. Si consiglia vivamente di utilizzare questo prodotto solo in condizioni di asciutto.

### Piastra di supporto rinforzata Lonestar Racing per le barre di reazione posteriori

Maverick, Maverick MAX 2021 e precedenti

715005046



- Piastra di supporto a doppio strato in acciaio di alta qualità per bracci di reazione.
- Rinforza la posizione di montaggio dei bracci sul telaio e conferisce un look da corsa al veicolo.
- Facile installazione.

### Scarico slip-on Yoshimura†

Maverick, Maverick MAX

715002882



- Sviluppato in collaborazione con Yoshimura.
- Realizzato in acciaio inossidabile 304 con terminale in alluminio spazzolato.
- Un suono più aggressivo, un aspetto più sportivo e un peso ridotto del 19% rispetto al silenziatore di serie.
- Parascintille con approvazione USDF/USDA.
- Regolazione del sistema di iniezione del carburante non necessaria.
- Conforme ROHVA ed EPA.
- Non conforme CE.

### Filtro dell'aria Performance Twin AIR†

Maverick, Maverick MAX

715002895



- La scelta migliore per le condizioni più gravose.
- Schiuma filtrante multistadio a olio per una capacità superiore di ritenzione della polvere senza limitare il flusso d'aria.
- Lavabile e riutilizzabile.

### Prefiltro snorkel

Maverick, Maverick MAX (con kit Snorkel)

715005599



- Prefiltro specifico per snorkel.
- Assicura una protezione supplementare per il motore in condizioni di guida difficili.
- Permette di mantenere più pulito il filtro dell'aria.
- Il filtro blocca le particelle con granulometria superiore a 0,13 mm.
- Necessario per mantenere la garanzia del veicolo quando vengono montati i cingoli.

## Kit snorkel

Maverick, Maverick MAX (2019 e precedenti)

715003733

Maverick, Maverick MAX (2020 e successivi)

715007110



- Permette di sollevare le prese d'aria del motore e della CVT, così il veicolo può attraversare acqua o fango senza aspirarli nel motore.
- Non compatibile con filtro antiparticolato S&B, portapacchi inclinabile LinQ, barra antintrusione posteriore Lonestar Racing o qualsiasi pannello o lunotto posteriore.

- La scatola filtro aria sigillata 707800780 (venduta separatamente) deve essere installata sui modelli prodotti prima del 1° gennaio 2018.
- Di serie sui modelli Maverick X mr.
- Non omologato CE.
- Non si adatta ai modelli dotati di ammortizzatori con serbatoio separato installato sul montante C.

## Kit di riposizionamento del radiatore

Maverick, Maverick MAX

715004937



- Riposiziona il radiatore di serie sul retro del roll cage.
- Consente la protezione da detriti e sassi.
- Previene eventuali problemi di raffreddamento in ambienti fangosi.
- Riduce l'aria calda nell'abitacolo.
- Facile da pulire.
- Include gli elementi di supporto e i flessibili.

- Non compatibile con alcun accessorio per il piano di carico, accessori installati sulla parte posteriore della gabbia, sistema audio MTX completo e porte flessibili superiori (tranne bauletto isoteramico LinQ da 30 L).
- Per l'installazione sui modelli 2017 è necessario il radiatore (709200703).
- Non compatibile con il parabrezza completo.

AVVERTENZA: Qualsiasi modifica o aggiunta di accessori può influire sulla maneggevolezza del veicolo. È importante riprendere confidenza con il veicolo dopo ogni modifica, per capire come adattare il vostro stile di guida alla nuova configurazione. Non manomettere il veicolo con modifiche non autorizzate e non installare attrezzature non specificamente certificate da BRP per il veicolo. Queste modifiche non sono state testate da BRP e possono aumentare il rischio di infortuni o perdita di controllo e persino rendere il veicolo illegale da guidare. Chiedete al vostro concessionario autorizzato BRP quali sono gli accessori adatti al vostro veicolo.

## Kit generatore da 850 W

Maverick, Maverick MAX (2021 e successivi)

715006279



- Aumenta la potenza del generatore a 850 W.
- Include rotore, statore e regolatore.

## Kit di potenziamento Intercooler 172 hp

(Immagine non disponibile)

Maverick, Maverick MAX (2018 e 2019)

715007137

- Potenziamento intercooler per Maverick 2018 e modelli successivi.
- L'installazione deve essere effettuata da un concessionario autorizzato per conservare la garanzia del veicolo.
- Richiede il kit di installazione potenziamento (715007111).

## Accessori di emergenza

### Supporto per estintore Lonestar Racing

Maverick, Maverick MAX

715007320



- Supporto a sgancio rapido che permette di estrarre l'estintore in pochi secondi in caso di emergenza.
- Realizzato dal pieno in alluminio anodizzato nero.
- Compatibile con tubi da 4,7 cm di diametro.
- Installabile ovunque sul roll cage.
- Offre la sicurezza di avere attrezzature di emergenza affidabili sempre a bordo.

- Comprende supporti, perno a sgancio rapido, piastra di montaggio e due morsetti.
- Estintore venduto separatamente.
- Marchio "Lonestar Racing for Can-Am".

### Estintore

295100833



- Ideale per incendi di natura elettrica o causati da grasso e olio.
- Compatibile con il kit di supporto per estintore Lonestar Racing.
- Non conforme CE.
- Non disponibile in Europa.

### Kit di emergenza

Maverick, Maverick MAX

715006102



- Questo kit di emergenza completo mette a disposizione tutte le attrezzature e il materiale essenziali per affrontare la maggior parte degli imprevisti che gli appassionati di powersport possono incontrare.
- Comprende: cavi di avviamento, compressore d'aria, kit di riparazione pneumatici, cinghia con cricchetto, nastro adesivo, cinghia di traino da 1.500 kg, fascette, panni.

AVVERTENZA: Qualsiasi modifica o aggiunta di accessori può influire sulla maneggevolezza del veicolo. È importante riprendere confidenza con il veicolo dopo ogni modifica, per capire come adattare il vostro stile di guida alla nuova configurazione. Non manomettere il veicolo con modifiche non autorizzate e non installare attrezzature non specificamente certificate da BRP per il veicolo. Queste modifiche non sono state testate da BRP e possono aumentare il rischio di infortuni o perdita di controllo e persino rendere il veicolo illegale da guidare. Chiedete al vostro concessionario autorizzato BRP quali sono gli accessori adatti al vostro veicolo.



# SISTEMI CINGOLATI APACHE

## Cingoli invernali

**Garanzia limitata\***

### Sistema cingolato Apache Backcountry LT

Maverick, Maverick MAX

**715004734**



- Cingoli progettati per offrire le migliori prestazioni in assoluto sulla neve con un livello di galleggiamento e di trazione ineguagliati sulla superficie innevata.
- Area di contatto più ampia del 37% rispetto al sistema Apache 360 LT.
- L'altezza da terra aumentata di ben 18 cm consente di mantenere il veicolo sopra la neve.
- Design delle guide ispirato alle motoslitte leggere.
- Design aggressivo dei cingoli, con tasselli alti 5 cm per una trazione ottimale sulla neve.
- Sono necessari il kit di montaggio per Apache Backcountry LT, il modulo DPS per sistemi cingolati e i prefiltri per motore e CVT.
- Consente di ottimizzare il sistema cingolato aggiungendo rulli di scorrimento, guide con inserti in Vespel e guide raschia ghiaccio.
- Solo per uso invernale.
- L'installazione dei cingoli modifica la larghezza e la lunghezza del veicolo.

### Kit di montaggio Apache Backcountry LT

*(Immagine non disponibile)*

Maverick, Maverick MAX

**715004397** ·  
modelli da  
163 cm

**715004394** ·  
modelli da  
183 cm

- Necessario per l'installazione del sistema cingolato Apache Backcountry LT.
- Sono necessari modulo DPS e prefiltro, venduti separatamente.

## Sistemi cingolati per tutto l'anno

**Garanzia limitata\***

### Sistema cingolato Apache 360 LT

Maverick, Maverick MAX

**715010085**



- Cingoli polifunzionali progettati per sostenere carichi pesanti e adattarsi alla maggior parte dei veicoli fuoristrada Can-Am.
- Area di contatto regolabile per ottimizzare le prestazioni su superfici impegnative.
- Area di contatto più ampia dal 7 al 9% rispetto al sistema Apache 360.
- Altezza media da terra di 41 cm. Tasselli alti 2,5 cm davanti e 3,2 cm dietro.
- Conformità CE.
- Sono necessari il kit di montaggio per Apache 360 LT, il modulo DPS per sistemi cingolati e il kit prefiltro per motore e CVT, venduti separatamente.
- Consigliato per il solo uso sulla neve.

### Kit di montaggio per Apache 360 LT

*(Immagine non disponibile)*

Maverick, Maverick MAX

**715004392** ·  
Modelli  
163 cm

**715004393** ·  
modelli  
da 183 cm

- Necessario per l'installazione del sistema cingolato Apache 360 LT.
- Modulo DPS per sistemi cingolati e prefiltro non inclusi.

\*La garanzia limitata è soggetta alle esclusioni, alle limitazioni di responsabilità e a tutti gli altri termini e condizioni della garanzia limitata standard di BRP.

# GUIDA ALL'INSTALLAZIONE DEI SISTEMI CINGOLATI APACHE

## Apache Backcountry LT



Model Year / Modello	Cingolo	Supporto per cingoli	Modulo DPS per sistemi cingolati	Prefiltro senza snorkel	Prefiltro con snorkel
2017 e successivi	Maverick, Maverick MAX (modelli 163 cm)	715004397	715007338 Maverick, Maverick Max 2022 e precedenti (eccetto motore Turbo RR)	715005600 (eccetto X mr)	715005599
2017 e successivi	Maverick, Maverick MAX (modelli 183 cm)	715004394	715006266 Maverick, Maverick Max 2023 e 2022 e precedenti con motori turbo RR		

## Apache 360 LT

Model Year / Modello	Cingolo	Supporto per cingoli	Modulo DPS per sistemi cingolati	Prefiltro senza snorkel	Prefiltro con snorkel
2017 e successivi	Maverick, Maverick MAX (modelli 163 cm)	715004392	715007338 Maverick, Maverick Max 2022 e precedenti (eccetto motore Turbo RR)	715005600	715005599
2017 e successivi	Maverick, Maverick MAX (modelli 183 cm)	715004393	715006266 tutti i Maverick, Maverick Max 2023 e successivi e 2022 e precedenti con turbo RR		

\*La garanzia limitata è soggetta alle esclusioni, alle limitazioni di responsabilità e a tutti gli altri termini e condizioni della garanzia limitata standard di BRP.

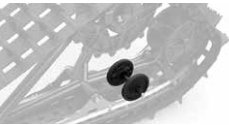
## Accessori Apache

<b>Raschiaghiaccio per guide</b>	Sistema cingolato Apache Backcountry LT	<b>860201728</b>
	<ul style="list-style-type: none"> <li>• Offrono ulteriore lubrificazione in caso di ghiaccio e condizioni estreme.</li> <li>• Piccoli e leggeri: si installano sulle guide.</li> <li>• Progettati per espandersi tramite molla, per evitare danni in retromarcia.</li> <li>• Facile stoccaggio quando non utilizzati.</li> <li>• Estendono la vita delle guide.</li> </ul>	
<b>Kit di ruote Apache Backcountry LT</b>	Sistema cingolato Apache Backcountry LT	<b>715006293</b>
	<ul style="list-style-type: none"> <li>• Kit di ruote aggiuntive per cingoli posteriori Backcountry LT.</li> <li>• Riduce la resistenza alla trazione e al rotolamento con neve compatta o durante il trasporto di carichi più pesanti.</li> <li>• Prolunga la durata delle guide in condizioni di neve compatta.</li> <li>• Include due ruote, albero trasversale e dispositivi di montaggio per kit per la manutenzione di un angolo del cingolo.</li> <li>• Possono essere installati fino a due kit per cingolo posteriore.</li> </ul>	
<b>Guide con inserti in Vespel<sup>†</sup></b>	Sistemi cingolati Apache Backcountry LT	<b>503194815</b>
	<ul style="list-style-type: none"> <li>• Utilizzano inserti DuPont in Vespel per ridurre l'attrito.</li> <li>• Maggiore durata.</li> <li>• Possono essere tagliate alla lunghezza desiderata.</li> <li>• Ne servono 8 per ogni veicolo.</li> <li>• Vendita singola.</li> </ul>	
<b>Modulo DPS per sistemi cingolati</b> <i>(Immagine non disponibile)</i>	Maverick, Maverick MAX (solo motore Turbo RR)	<b>715006266</b>
	Maverick, Maverick MAX (eccetto motore Turbo RR)	<b>715007338</b>
	<ul style="list-style-type: none"> <li>• Innovativo modulo DPS che garantisce la massima precisione del tachimetro e un'assistenza allo sterzo ottimizzata, massimizzando il controllo e la facilità di guida con i cingoli.</li> <li>• Necessario per l'installazione dei sistemi cingolati Apache.</li> <li>• Per integrazione, compatibilità e requisiti, consultare la tabella seguente.</li> </ul>	

**Prefiltro per presa d'aria del motore e della CVT**

Maverick, Maverick MAX (eccetto i modelli X mr)

**715005600**

- Assicura una protezione supplementare per il motore in condizioni di guida difficili.
- Permette di mantenere più pulito il filtro dell'aria.
- Il filtro blocca le particelle con granulometria superiore a 0,19 mm.
- Facile installazione.
- Non compatibile con il filtro antiparticolato S&B.
- Necessario per mantenere la garanzia del veicolo quando vengono montati i cingoli.

*Necessario per l'installazione dei sistemi cingolati Apache Backcountry LT e Apache 360 LT.*

# SGOMBRANEVE PROMOUNT

## Kit sgombraneve ProMount – Tabelle di riferimento

	183 cm, acciaio, nero	183 cm, acciaio, giallo	183 cm, Flex2
Kit sgombraneve	<b>715008176</b>	<b>715008177</b>	<b>715008175</b>
Lama	<b>715004474</b>	<b>715006021</b>	<b>715004485</b>
Telaio di spinta	<b>715008116</b>	<b>715008116</b>	<b>715008116</b>
Piastra di montaggio	<b>715008197</b>	<b>715008197</b>	<b>715008197</b>

## Kit sgombraneve Can-Am ProMount in acciaio

### Kit sgombraneve Can-Am ProMount da 183 cm in acciaio

Maverick, Maverick MAX

- **715008176** - Nero
- **715008177** - Giallo



- Questi kit comprendono:
  - Lama in acciaio Can-Am ProMount
  - Telaio di spinta con sistema di aggancio rapido
  - Piastra di montaggio Can-Am ProMount

## Lame in acciaio Can-Am ProMount

### Lama Can-Am ProMount in acciaio da 183 cm

Adatta al telaio di spinta ProMount

- **715004474** - Nero
- **715006021** - Giallo



- Lama sgombraneve in acciaio calibro 12.
- Bordo lama sostituibile.
- Perno di grandi dimensioni, progettato per un'agevole rotazione della lama, così da eliminare l'accumulo di neve nel punto di articolazione del perno.
- Il design della lama favorisce il rotolamento di neve con qualsiasi angolazione.
- Sgombraneve a fascia larga 168 cm quando completamente angolata.
- Lama alta 43 cm.
- Compatibile con tutti gli accessori per lama Can-Am ProMount per una versatilità ancora maggiore.
- Non compatibile con braccio ad A anteriore S3 rialzato.

## Sgombraneve inclinati Can-Am ProMount

### Lama Can-Am ProMount da 183 cm in acciaio fissa a una via

Adatta al telaio di spinta ProMount

**715007264**

- Semplifica il lavoro con gli strumenti giusti, libera lunghi vialetti e agevola il compito allontanando ulteriormente la neve.
- L'estremità alata dello sgombraneve è alta 67 cm e si assottiglia fino a 41 cm.
- Sgombraneve fisso a una via "con ali", progettato per lanciare la neve più in alto.
- L'aletta in gomma (715007299), progettata per proteggere il conducente dalla neve, è disponibile come accessorio (venduta separatamente).
- Marchio Can-Am.



## Kit sgombraneve Can-Am ProMount Flex2

Kit Can-Am ProMount Flex2 da 183 cm

Maverick, Maverick MAX

715008175



- Questi kit comprendono:
  - Lama Can-Am ProMount Flex2
  - Telaio di spinta con sistema di aggancio rapido
  - Piastra di montaggio Can-Am ProMount

## Lame Can-Am ProMount Flex2

Lama Can-Am ProMount Flex2 da 183 cm

Adatta al telaio di spinta ProMount

715004485



- Lama sgombraneve in UHMWPE, materiale flessibile e in grado di assorbire gli urti, che protegge lo sgombraneve da eventuali danni in caso di urti accidentali.
- Bordo lama sostituibile.
- Perno di grandi dimensioni, progettato per un'agevole rotazione della lama, così da eliminare l'accumulo di neve nel punto di articolazione del perno.
- Il design della lama favorisce il rotolamento di neve con qualsiasi angolazione.
- Sgombrava una fascia larga 168 cm quando completamente angolata.
- Lama alta 43 cm.
- Compatibile con tutti gli accessori per lama Can-Am ProMount per una versatilità ancora maggiore.

## Accessori per sgombraneve Can-Am ProMount

Indicatori di ingombro per Can-Am ProMount

Maverick, Maverick MAX

715004206

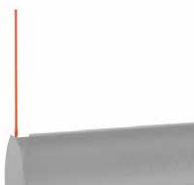

- Aiutano a individuare le estremità dello sgombraneve.
- Altezza: 60 cm.
- Vendita in coppia.
- Compatibili con le lame Can-Am ProMount in acciaio o Flex2 con o senza estensioni (eccetto le lame Can-Am ProMount in acciaio da 137 cm).

Bordo lama in plastica Can-Am ProMount da 183 cm

Maverick, Maverick MAX

715004483



- Ideale per evitare segni sul vialetto carrabile.
- Compatibile con le lame Can-Am ProMount da 183 cm.

Paratie laterali per Can-Am ProMount

Maverick, Maverick MAX

715006258

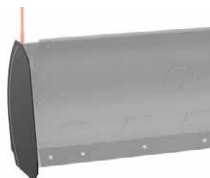

- Aiutano a trattenere la neve nello sgombraneve.
- Dimensioni: 43,2 cm x 33 cm.
- Vendita in coppia.
- Compatibili con le lame in acciaio Can-Am ProMount e Flex2 con o senza estensioni (eccetto le lame Can-Am ProMount in acciaio da 137 cm).

Estensioni per lama Can-Am ProMount

Maverick, Maverick MAX

■ 715004205 · Nero  
■ 715005319 · Giallo



- Ampliano le lame Can-Am ProMount per una maggiore praticità.
- 8 cm in più per lato.
- Compatibili con le lame Can-Am ProMount (eccetto le lame Can-Am ProMount in acciaio da 137 cm).
- È possibile installare un bordo lama più lungo per sfruttare la maggiore ampiezza offerta dalle estensioni.

### Lama di trascinamento all'indietro

(Immagine non disponibile)

Sgombraneve ProMount (152 cm e superiore)

715007794

- Raschiatore snodato in acciaio da 6 mm.
- Si solleva quando il veicolo si muove in avanti per non intaccare il raschiamento.
- Maggiore capacità di trazione della neve.
- Raschiatura più aggressiva in modalità inversa.
- Solleva il raschietto da terra in modo da raschiare in modo uniforme.
- Regolabile in lunghezza per compatibilità con lame da 152 cm, 168 cm e 183 cm.
- Compatibile con lame ProMount (Flex e acciaio).
- Non compatibile con i sistemi cingolati Backcountry.

### Bordo lama arcuato

(Immagine non disponibile)

Maverick, Maverick MAX

715007793 · 183 cm

- Bordo lama progettato con un labbro inferiore ripiegato.
- La maggiore superficie consente di scavare meno durante lo sgombero di superfici irregolari.
- Ideale per ghiaia innevata, erba, pavimentazione in pietra e altre superfici morbide.

## Soluzioni personalizzate Can-Am ProMount

### Telaio di spinta Can-Am ProMount con sistema di aggancio rapido

Maverick, Maverick MAX

715008116



- Robusto tubolare in acciaio progettato per resistere all'utilizzo più intenso.
- Il carrello a montaggio centrale assicura livelli eccezionali di trazione e spinta.
- È progettato per la massima altezza di sollevamento dello sgombraneve.
- Dotato di sistema di aggancio rapido ad allineamento automatico, un pratico pedale di sganciamento e una maniglia ergonomica per la regolazione dell'inclinazione dello sgombraneve.
- È consigliato l'interruttore di fine corsa per sgombraneve per prolungare la durata del cavo del verricello.
- Per l'installazione è necessaria la piastra di montaggio per Can-Am ProMount.
- Le lame sono orientabili a sinistra o a destra, in cinque posizioni.
- Perno di grandi dimensioni progettato per un'agevole rotazione delle lame per eliminare l'accumulo di sporcizia e neve nel punto di rotazione del perno.
- Passacavo a rulli per sgombraneve incluso.

### Estensione per telaio di spinta Can-Am ProMount

Maverick, Maverick MAX

715006257



- Estensione di 30 cm del telaio di spinta, necessaria quando si installa lo sgombraneve con i sistemi cingolati Apache.

### Piastra di montaggio Can-Am ProMount

Maverick, Maverick MAX

715008197



- È necessario installare il telaio di spinta Can-Am ProMount con sistema di aggancio rapido.
- Piastra di montaggio di precisione progettata per restare installata tutto l'anno senza compromettere l'altezza da terra.
- Fornita di passacavo a rulli per sgombraneve.
- Non compatibile con braccio ad A anteriore S3 rialzato.

### Sistema di angolatare sgombraneve Can-Am ProMount

Maverick, Maverick MAX

715009241



- Converte il sistema sgombraneve in un'unità di facile controllo dal posto di guida.
- Grazie al joystick in dotazione, consente di controllare i movimenti su/giù e destra/sinistra dello sgombraneve.
- Basta una sola mano per controllare tutti i movimenti sgombraneve, così da concentrarsi meglio sul lavoro da svolgere.
- Compatibile con telaio di spinta e lama ProMount per SxS.
- Non compatibile con i sistemi cingolati Apache Backcountry LT.
- L'estensione del telaio di spinta (715006257) è necessaria per l'installazione con il paraurti anteriore Rancher.
- Verricello e sgombraneve venduti separatamente.

### Interruttore di fine corsa per sgombraneve ProMount

(Immagine non disponibile)

Maverick, Maverick MAX

715006259

- Permette di tenere sotto controllo la tensione del cavo quando si solleva lo sgombraneve.
- Evita danni al verricello, al telaio di spinta dello sgombraneve e al veicolo.
- Sensore riposizionato per altezza di sollevamento ottimale.

### Passacavo a rulli per sgombraneve

Maverick, Maverick MAX

715001223 · Passacavo a rullo cilindrico



- Il rullo inferiore di diametro maggiore riduce il consumo del cavo nelle applicazioni di sgombero neve.
- Compatibile con tutti gli sgombraneve ProMount.

# TELI E TRASPORTO

## Telo da rimorchio *(Immagine non disponibile)*

Maverick

715005813

Maverick MAX

715005814

- Robusto telo in poliestere tinto in massa, resistente ai raggi UV.
- La morbida fodera interna protegge dall'abrasione il parabrezza e i pannelli colorati.
- Tutte le aree soggette ad abrasione sono rinforzate con un doppio strato di tela.
- Questo telo da rimorchio resistente alle intemperie protegge il veicolo durante il rimessaggio e il trasporto.
- Aperture per il tappo del serbatoio del carburante e per l'accesso all'abitacolo lato passeggero.
- Installazione rapida e semplice.
- Progettato per adattarsi perfettamente al veicolo con o senza accessori Can-Am installati.

## Cinghie di fissaggio con cricchetto avvitabili<sup>1</sup> e retrattili

295101072



- Ideali per trasportare il vostro veicolo o fissare il carico.
- Facilità di installazione: si avvitano a qualsiasi superficie piana (ad esempio, al telaio o al pianale del rimorchio).
- Cinghia di fissaggio da 2,5 cm x 1,8 m con robusta cucitura che garantisce una resistenza ai carichi di lavoro di 226 kg e carico di rottura di 680 kg.
- Il pratico pulsante di avvolgimento allenta, avvolge e ripone automaticamente la cinghia, mentre il cricchetto tende la cinghia per fissare il veicolo o il carico in posizione.
- La maniglia in gomma del cricchetto assicura una presa salda e il gancio è rivestito in vinile per proteggere qualsiasi superficie a cui viene agganciato.
- Vendita in coppia.

## Cinghie di fissaggio con cricchetto

■ 715008309 · Nero/Grigio



- Capacità di carico garantita di 181 kg.
- Cinghia da 2,5 cm x 3 m con loghi Sea-Doo, Ski-Doo e Can-Am.
- Cricchetto Deluxe con impugnatura in gomma.
- Ganci ad S rivestiti.
- Confezione da 2 pezzi.

## Cinghie di fissaggio con cricchetto per impieghi gravosi

715008308



- Capacità di carico garantita di 454 kg.
- Cinghia da 38 mm x 1,8 mm con marchi BRP.
- Cricchetto Deluxe con impugnatura in gomma.
- Ganci clip verniciati neri.
- Rete da 300 mm inclusa.
- Confezione da due pezzi.



---

# PARTI E MANUTENZIONE

---

Tieni d'occhio queste parti	46
Pneumatici XPS	47
Olio KPS e kit XPS per cambio olio	48
Prodotti per la manutenzione	49



A woman in a racing helmet is in the foreground, looking upwards. In the background, another woman in a racing suit with a 'CAN-AM FASTHOUSE' patch is also looking upwards. They are inside a vehicle, possibly a truck or SUV, with circular air vents visible on the ceiling.

# CONNUBIO DI PRESTAZIONI E SICUREZZA.

Affidati ai ricambi originali Can-Am  
per mantenere le ottimali prestazioni  
del tuo veicolo.

---

## UN ANNO DI GARANZIA\*

---

Progettazione accurata. Test rigorosi. Garanzia del marchio.

\*Copre le parti di ricambio e la manodopera rivolgendosi presso un rivenditore autorizzato.

# CAN-AM MAVERICK



Per garantire che il tuo Maverick offra le prestazioni previste, tieni d'occhio questi componenti:\*\*

## **FILTRO DELL'OLIO** 420956123

### **OLIO MOTORE\***

#### **Olio sintetico 4T 10W-50**

946 ml 9779234  
3,785 L 9779235

#### **Olio sintetico 4T 0W-40**

946 ml 9779139  
3,785 L 9779140

#### **Olio completamente sintetico 4T 5W-40**

946 ml 9779492  
3,785 L 9779493

### **KIT PER CAMBIO OLIO\***

#### **Olio completamente sintetico 5W-40**

900 ACE 9779489

#### **Olio sintetico 10W-50**

900 ACE 9779261

### **CONTROLLO DELLE EMISSIONI**

#### **Filtro di sfiato del serbatoio del carburante**

(modelli non EVAP) 709001120

#### **Prefiltro di sfiato del canister**

(modelli CARB ed EVAP) 513034047

## **FILTRO DELL'ARIA**

### **Filtro dell'aria Performance**

di Twin Air<sup>1</sup> 715002895

**Filtro dell'aria Premium** 715900422

**FILTRO ARIA DELLA CVT** 706600416

### **CINGHIA DI TRASMISSIONE**

422280652

### **KIT PASTIGLIE FRENI**

#### **Kit pastiglie freni anteriori**

(4 pastiglie + accessori) 703501198

#### **Kit pastiglie freni posteriori**

(4 pastiglie + accessori) 703501199

## **KIT DI MANICOTTI PER GIUNTI OMOCINETICI**

Lato ruote posteriori e differenziale

715900450

Lato ruote anteriori e differenziale

705401354

### **CUSCINETTI RUOTA**

293350151

### **GIUNTI SFERICI**

Superiore

706203084

Inferiore

706202045

### **CANDELA**

415130363

### **BATTERIA**

18 A A umido (YTX20L-BS)

296000444

\*Per l'Europa, controllare i numeri di parte corrispondenti a pagina 48.

\*\*Fare riferimento alla tabella di manutenzione periodica per verificare i corretti intervalli di manutenzione.



# PNEUMATICI XPS

## ACQUISTA IN BASE ALL'UTILIZZO



STERRATO E  
SUPERFICI COMPATTE



ROCCIA



FANGO

### XPS Trail Force



- Pneumatico radiale per tutti i terreni.
- Struttura a 8 tele.
- Versatile e adatto a molti tipi di terreno.
- Battistrada aggressivo per una migliore trazione su terreni sporchi, fangosi e rocciosi.
- Profondità del battistrada: 20 mm.

**705403026** · 26X8R14  
**705503322** · 26X10R14  
**705402754** · 27X9R14  
**705503103** · 27X11R14

### XPS Trail King



- Pneumatico radiale per tutti i terreni.
- Struttura a 8 tele.
- Battistrada aggressivo per terreni più difficili.
- Un battistrada centrale quasi continuo offre una guida più fluida.
- Profondità del battistrada: 26 mm.

**705402713** · 26X8R12\*  
**705503073** · 26X10R12\*  
**705403081** · 27X9R14  
**705503355** · 27X11R14  
**705402825** · 28X9R14  
**705503181** · 28X11R14

\*6 tele

### XPS Trail King 2



- Pneumatico radiale per tutti i terreni.
- Struttura a 6 tele.
- Pneumatico che eccelle su più terreni, da quelli soffici a quelli più compatti.
- Disegno del battistrada non direzionale con struttura ottimizzata che garantisce handling preciso, massima aderenza e bassa resistenza al rotolamento
- Profondità del battistrada: 20 mm.

**705403398** · 26X8R14  
**705503518** · 26X10R14  
**705403397** · 27X8R14  
**705503517** · 27X10R14

### XPS Trac Force



- Pneumatico radiale per tutti i terreni ispirato agli autocarri leggeri.
- Struttura a 8 tele.
- Battistrada centrale per una buona aderenza e un buon comfort su terreni compatti.
- Profondità del battistrada: 18 mm.

**705403080** · 30X9R14  
**705403369** · 30X9R15  
**705503354** · 30X10R14  
**705403586** · 30X10R14 UT\*  
**705403370** · 30X10R15  
**705403416** · 32X10R16 UT\*  
**705403587** · 32X10R15 UT\*

\*6 tele

### XPS Hammer Force



- Pneumatico ispirato agli autocarri leggeri.
- Struttura a 8 tele.
- Battistrada adatto a terreni rocciosi con superficie di contatto unica.
- Fianco aggressivo per la massima trazione su terreni difficili.
- Profondità del battistrada: 15 mm.

**705402918** · 30X10R15

### XPS Swamp Force



- Pneumatico radiale ibrido per fango e sentieri.
- Struttura a 8 tele.
- Battistrada esclusivo per una buona presa nel fango e l'espulsione del fango.
- Il battistrada centrale offre una comoda guida su sentieri.
- Profondità del battistrada: 36-38 mm.

**705403201** · 30X9R14  
**705503387** · 30X11R14

## XPS Swamp King

---



- Pneumatici diagonali per fango e sentieri.
- Struttura a 6 tele.
- Prestazioni ottimali nel fango senza sacrificare la maneggevolezza sui sentieri.
- Profondità del battistrada: 38 mm.

**705403028** · 28X8X14

**705503324** · 28X10X14

---

## XPS Swamp King XL

---



- Tele incrociate per fango e sentieri
- Struttura a 6 tele.
- Il nostro pneumatico da fango più performante che non compromette la guida sui sentieri
- Le profonde scanalature a V con battistrada esteso sulla spalla garantiscono la massima trazione nei solchi profondi e contribuiscono a espellere il fango più rapidamente.
- Profondità del battistrada: 38 mm al centro, profondità massima 52 mm.

**705503687** · 30X9X14

**705403381** · 30X10X14

---



# LUBRIFICANTI E KIT DI CAMBIO OLIO

## Lubrificanti

### Olío sintetico XPS 4T 10W-50

9779234 (USA) · 946 ml  
9779240 (Europa) · 946 ml

9779235 · 3,785 L



- Sviluppato per motori a quattro tempi ad alte prestazioni e per impieghi gravosi, compresi motori turbo, sovralimentati e da competizione.
- Formulato con oli di base attentamente selezionati e rigorosamente testati, con l'aggiunta di additivi speciali.
- Forma pellicole spesse e resistenti per proteggere i cuscinetti, mentre il comprovato potere detergente alle alte temperature contribuisce a ridurre al minimo i depositi, prevenire la viscosità di taglio, garantire la stabilità termica e contrastare la diluizione del carburante, massimizzando così le prestazioni del motore in ogni condizione.

### Olío sintetico XPS 4T 0W-40

9779139 (USA) · 946 ml  
9779286 (Europa) · 946 ml

9779140 (USA) · 3,785 L  
9779287 (Europa) · 3,785 L



- Formula powersport con additivi antiusura e anticorrosione di alta qualità.
- La scelta migliore per motori a 4 tempi per motoslitte, ATV e SXS ad alte prestazioni utilizzati nella stagione fredda.
- Fornisce protezione superiore per il motore e la trasmissione contro caldo, ruggine e corrosione.
- Ottima resistenza alle temperature estreme.

### Olío sintetico XPS 4T 5W-40

9779492 (USA) 946 ml  
9779900 (Europa) · 946 ml

9779493 (USA) · 3,785 L  
9779901 (Europa) · 3,785 L



- Formula fuoristrada con additivi antiusura e anticorrosione di alta qualità.
- Progettato per motori a 4 tempi ad alte prestazioni fuori strada, su strada e con PWC, compresi motori turbo o sovralimentati per powersport.
- Fornisce una prestazione superiore per il motore e la trasmissione contro ruggine e corrosione, anche in condizioni estreme.

## Kit per cambio olio

### Kit per cambio olio motore



- Un kit pratico e completo per il cambio dell'olio motore che fa risparmiare tempo e denaro.
- Include olio XPS sintetico o di miscela, filtro dell'olio, O-ring e rondella.

### Modelli

Olío sintetico 5W-40 / 450 cc o inferiore	9779487 (USA) 9779954 (Europa)
Olío sintetico 0W-40 / 450 cc o inferiore	9779257 (USA) 9779409 (Europa)
Olío sintetico 5W-40 / motore V-Twin 500 cc o superiore	9779488 (USA) 9779953 (Europa)
Olío sintetico 0W-40 / motore V-Twin 500 cc o superiore	9779259 (USA) 9779406 (Europa)
Olío sintetico 10W-50 / motore V-Twin 500 cc o superiore	9779252 (USA) 9779401 (Europa)
Olío sintetico 0W-40 / 650 ACE	9779481 (USA) 9779417 (Europa)
Olío miscelato sintetico 5W-40 / 650 ACE	9779480 (USA) 9779952 (Europa)
Olío sintetico 5W-40 / 900 ACE	9779489 (USA) 9779955 (Europa)
Olío sintetico 10W-50 / 900 ACE	9779261 (USA) 9779411 (Europa)
Olío sintetico 5W-40 / 999T	9779500 (USA) 9779959 (Europa)
Olío sintetico 10W-50 / 999T	9779501 (USA) 9779960 (Europa)

# PRODOTTI PER LA MANUTENZIONE

	75W-90	<b>9779158</b> (USA) · 946 ml <b>9779212</b> (Europa) · 946 ml
<b>Olio sintetico per ingranaggi</b>	75W-140	<b>9779160</b> (USA) · 946 ml <b>9779215</b> (Europa) · 946 ml



- Utilizza additivi speciali per assicurare le migliori prestazioni nei differenziali Visco-Lok™ e Smart-Lok™.
- Consente carichi maggiori, una maggiore stabilità alla viscosità di taglio e una minore ossidazione.
- Protezione e prestazioni straordinarie a tutte le temperature di esercizio.

<b>Fluido per DCT XPS sintetico</b> <i>(Immagine non disponibile)</i>	<b>9779710</b> (USA) · 946 ml <b>9779473</b> (Europa) · 946 ml
--	---



- Conforme o superiore alle specifiche del settore API GL-4.
- Formulato per sistemi DCT a doppia frizione.
- Capacità di raffreddamento migliorate per una funzionalità ottimizzata della frizione.
- Agenti anti-schiuma per una funzionalità idraulica regolare.

<b>Refrigerante premiscelato a lunga durata</b>	<b>9779150</b> · 946 ml <b>619590728</b> (Scandinavia) · 946 ml
---	--



- L'antigelo/refrigerante assicura la diluizione corretta e gli additivi necessari per prevenire la corrosione e la cavitazione negli impianti di raffreddamento BRP.
- Formula di lunga durata (5 anni) realizzata appositamente per i veicoli BRP.
- Trasferimento superiore di calore.
- Ideale come refrigerante sostitutivo per i veicoli che generalmente usano antigelo/refrigerante con una durata di due anni (verde).
- 5 anni (arancione).

<b>Lubrificante anticorrosione</b>	<b>9779701</b> · 340 g <b>619590733</b> (Scandinavia) · 340 g
------------------------------------	--



- Lubrificante multiuso che previene ruggine, corrosione e infiltrazioni di umidità.
- Contiene additivi ad alta pressione che agiscono come lubrificante avvolgente ovunque sia richiesta lubrificazione.

<b>Grasso per sospensioni per impiego gravoso</b>	<b>9779708</b> · 400 g
---	------------------------



- Specificamente progettato per l'utilizzo con i componenti presenti nelle sospensioni dei veicoli Can-Am.
- Molto stabile, offre una lubrificazione ottimale in condizioni di temperature estremamente alte e basse, proteggendo i componenti delle sospensioni da polvere e umidità, nonché dalla corrosione in condizioni meteorologiche estreme.

<b>Grasso XPS Spline</b> <i>(Immagine non disponibile)</i>	<b>9779704</b> (USA) · 115 g <b>9779472</b> (Europa) · 115 g
---	---

- Resistenza a corrosione e ruggine migliorata.
- Protegge da grippaggio, caldo-gelo, abrasione, ruggine e corrosione.

## Fluido per freni DOT 4

**9779151** (USA) · 355 ml  
**9779207** (Europa) · 355 ml



- Conforme o superiore a tutti i requisiti dei fluidi per freni DOT3 e DOT4.
- La formula resistente alle alte temperature previene il decadimento delle prestazioni in frenata e protegge guarnizioni e O-ring dell'impianto frenante.

## Fluido per freni Racing RS600

**9779152** · 355 ml



- Supera i requisiti degli oli per freni DOT4 per condizioni estreme e l'impiego nelle competizioni.
- Il punto di ebollizione estremo di 579°C è l'ideale nelle competizioni per contrastare il decadimento delle prestazioni dell'impianto frenante.
- Non danneggia le guarnizioni o i componenti del sistema frenante.
- Aggiungere solo a un sistema pulito/vuoto per evitare diluizione e prestazioni ridotte.
- La formula a bassa umidità rallenta l'assorbimento del vapore acqueo dopo più cicli di riscaldamento.
- Consigliato per l'uso in applicazioni competitive Ski-Doo e Can-Am.

## Stabilizzatore carburante

**9779171** · 236 ml  
**9779183** (Europa) · 355 ml



- Compatibile con l'etanolo, stabilizza il carburante nel serbatoio impedendo separazioni che possono generare difficoltà di avviamento, esitazioni in accelerazione e irregolarità di funzionamento.
- Poiché l'etanolo attrae l'umidità, questo prodotto contiene potenti additivi anti-corrosione per proteggere i componenti del sistema di alimentazione.
- Previene i problemi associati all'uso di carburanti E10.





## BRP REIMMAGINA IL MODO DI ACCEDERE AL TUO MONDO

Can-Am è una della maggiori storie di successo di BRP, l'azienda globale dietro alcuni dei prodotti ed esperienze più coraggiosamente innovativi che ti fanno viaggiare.

Perché non è importante la destinazione, ma è il viaggio che conta - il tuo.

Scopri i nostri marchi:

**ski-doo** **LYNX** **SEA-DOO** **can-am** **ROTAX** **ALUMACraft** **MANITOU** **QUINTREX**

[www.brp.com](http://www.brp.com)

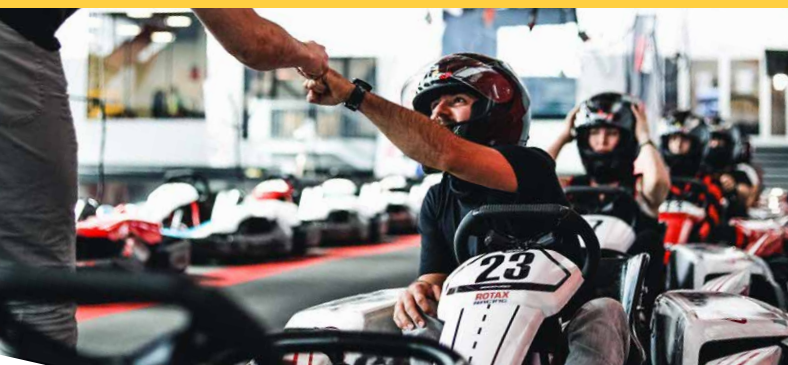





CANAMOFFROAD.COM

